

İSTANBUL GELİŞİM ÜNİVERSİTESİ



SosyoCom

AYLIK ETKİNLİK VE HABER BÜLTENİ

AĞUSTOS 2021 | SAYI 8

İÇİNDEKİLER

TEKNO-GÜNDEM..... 3

- Katlanabilir Ekranlar..... 3
- Havacılıkta Yapay Zeka..... 4
- Metar Nedir? Ne İşe Yarar?..... 8

EKO-GÜNDEM..... 9

- Paranın Dijitalleşmesi..... 9
- Pazarlamada Anı Yakalamak..... 10
- İktisat Romantik Olabilir Mi?..... 11

YENİ MESLEKLER..... 12

- Robot Veterinerliği..... 12

KÜLTÜR-SANAT-EDEBİYAT..... 13

- Parkta Hayat Var..... 13
- Sanat Eserinin Değeri Ölçülebilir Mi?..... 14
- Edvard Munch Tablosundaki Gizem Çözüldü.. 15

SOSYOCOM RAF..... 17

- BİR KİTAP: Asi Ruhlar..... 17
- BİR FİLM: Zengin Mutfağı..... 17
- Bir DİZİ: Better Than Us..... 17
- Bir ÖYKÜ: Üst Üste..... 18
- AYIN KİTAP İNCELEMESİ: Doppler-Erlend Loe.. 19
- AYIN FİLM İNCELEMESİ: İktisatçı..... 22

EĞİTİM-ARAŞTIRMA..... 23

- Öğrenciler İçin 7 Temel Beceri..... 23

GİRİŞİMCİLİK VE İNOVASYON..... 24

- Girişimci Çocuklar..... 24

SİYASİ GÜNDEM..... 25

- 30 Ağustos ve Atatürk..... 25

SAĞLIK-PSİKOLOJİ..... 26

- Asperger Sendromu..... 26
- Olimpiyatlar ve Spor Psikolojisi..... 27



SOSYO-GÜNDEM..... 28

- Orman Yangınları ve Ötesi..... 28
- İklim Değişikliği..... 31

SOSYALLEŞME ZAMANI..... 32

- Etkinlik İstanbul..... 33
- İstanbul'da Eylül..... 34
- SOKAK LEZZETLERİ SERİSİ: Fatih Sur Kebabçısı..... 35
- ERASMUS+ GÜNCESESİ..... 36
- İGÜ-MEZUN..... 37
- İGÜ-ÖĞRENCİ..... 38
- #igüitirafediyor..... 39
- #igü'yeözlem..... 39

AKADEMİK YAŞAMA DAİR..... 40

- İGÜ İİSBF Ailesi, Tercih ve Tanıtım Günleri'nde Üniversite Adayları ile Buluştu... 40
- Başarılarımız..... 41
- Yayınlarımız..... 42
- Atama & Yükseltme..... 44
- Aramıza Katılanlar..... 44
- Aramızdan Ayrılanlar..... 44

KÜNYE..... 45

KATLANABİLİR EKRANLAR

TEKNO-
GÜNDEM

Enes ENGİN
Uluslararası Ticaret ve Finansman
Bölümü Öğrencisi



Katlanabilir akıllı ekranların önündeki en büyük engel yüksek maliyetler. Üst segmentte 1000 doları bulan fiyatları, bu ürünlerin tüketiciye ulaşmasını zorlaştırıyor ve etiketlerine bakıldığında uçuk bir meblağ olarak değerlendirilmesine yol açıyor. Bu teknoloji kesinlikle ucuz bir şey değil. Yaygın hâle gelmesi ve makul fiyatlara inmesi için biraz daha zamana ihtiyacı var.

Henüz bu kadar hayatımıza entegre değilken bu teknolojiyi değerlendirmek isteyen şirketler arasında bir rekabet ortamı oluşuyor ve bu durum yeni pazarların açılmasına fırsat tanıyor. Tasarımların da çeşitlenmesi söz konusu bu rekabet ortamında gerçekleşiyor. Sonuç olarak yakın gelecekte tüketicilere taşınabilir teknolojinin yeni bir çeşidi vadediliyor.

Hayatımızı kolaylaştıran böylesi teknolojilerin gelişimine her seferinde ayak uydurabileceğimizi umuyor ve bunun herkes için daha ulaşılabilir olmasını diliyorum. Gelecek heyecan verici...

Son dönemde teknolojiye endeksli olarak çok hızlı gelişen sektörlerden birisi ekran endüstrisidir. Tüplü ekranlarla olan etkileşimimiz akıllarda henüz tazeliğini korurken bu ekranlara vadamızın ardından 4K, OLED ve Curved gibi birçok yeni teknoloji ile tanıştık.

Günümüzde ekran endüstrisinde yeni bir devrim olarak görülen katlanabilir ekranlar karşımıza çıkıyor. Bu teknolojiyi üreten şirketler günden güne artıyor ve yenilerini bünyesine katmaya devam ediyor.

Günlük yaşamımızın ve rutinlerimizin bir parçası olan televizyon, telefon, tablet, bilgisayar gibi birçok ürünün geleceğinde yer alan bu teknoloji, üzerinde düşünülmesi gereken bir alan. Tüplü ekranlardan yeni nesil ekranlara geçiş yapmamız kısa bir zamanda gerçekleşti. Bu hızlı değişimin altında akıllı telefonlar sayesinde ekranların geniş bir yelpazede kullanılması ve bolca finansal destek alması yatıyor.

Uzun zamandır ekranların evrileceği nokta olarak görülen katlanabilir ekran konseptlerini görmekteyiz. Ancak bunların ne zaman tam anlamıyla üretimde olacağı ve hayatımızda kalıcı bir yer edineceği bilinmiyor. Sektörün içinde tıkanan bir yer mi yoksa geleceğe açılan bir kapı mı? Bunu ilerleyen süreçte göreceğiz.



HAVACILIKTA YAPAY ZEKA



ATAKAN GÜRDAL & HELİN TOPÇU
HAVACILIK YÖNETİMİ BÖLÜMÜ ÖĞRENCİLERİ

YAPAY ZEKÂ NEDİR?

Yapay zekâ, bir bilgisayarın veya bilgisayar kontrolündeki bir robotun çeşitli faaliyetleri zeki canlılara benzer şekilde yerine getirme kabiliyetidir. Yapay zekâ çalışmaları sıklıkla insanın düşünme yöntemlerini taklit eden yapay yöntemler geliştirmeye yöneliktir ancak bununla da sınırlı değildir. Öğrenebilen ve gelecekte insan zekâsından bağımsız gelişebilecek bir yapay zekâ kavramına doğru yeni yönelimler oluşmaktadır. Yapay zekâ ve robotların gelişiminin son yıllarda farklı bir boyut kazanması ve bu gelişmelerin artık katma değer yaratan şirketler tarafından yoğun olarak kullanılmaya başlanması, şirketlerde farklı değişimlere ve etkilere sebep olmaya başlamıştır. Havacılık sektörü hizmeti yoğun bir sektördür ve imalat endüstrisinin aksine müşteri tüm süreçlerde bu süreçlerin bir parçası olmaktadır. Bu sebeple imalat sektörünün aksine havacılık sektöründe kullanılan robotlar yolcular ile birebir iletişim kurmaktadır.



YAPAY ZEKANIN HAVACILIKTA KULLANIM ALANLARI

Yapay zekâ, uzun zamandır uçuş yönetim sistemleri ve otopilotlar noktasında havacılık endüstrisi tarafından kullanılmaktadır. Dünyanın önde gelen havayolu şirketleri işletme verimliliğini arttırmak, pahalıya mal olan hatalardan kaçınmak ve müşteri memnuniyetini yükseltebilmek için yapay zekâdan yararlanmaktadır. Bugün birçok büyük ülke ve büyük marka, dijital yatırımlara öncelik vermektedir. Hava yolları ve uçuş işletmecileri, filolarını ve operasyonlarını yapay zekâ destekli sistemler vasıtasıyla en iyi hâle getirerek işletme maliyetlerini ve ek masrafları önemli ölçüde düşürmektedir. Örneğin “dinamik fiyatlandırma” yardımıyla seyahat özelliklerine göre ayarlanmış temel ücret optimize edilir, müşteriler ve mevcut pazar koşulları hakkındaki ayrıntılar değerlendirildikten sonra daha yüksek kâr sağlayacak fiyat belirlenir.

Pilotların iniş ve kalkış haricinde belli bir yükseklikte seyir hâlinde giderken kullanabildikleri otopilot da yapay zekânın en önemli örneklerinden biridir. Otopilot, uçaklarda kalkış hariç diğer çoğu kontrol mekanizmasında rol alabilmektedir. Otopilot genel olarak uçağın ağırlık merkezi etrafındaki hareketini denetler ve uçağı güvenlik parametrelerine göre yönlendirir. Uçuş öncesinde hazırlanan rota verisi otopilota yüklenir. Pilot tarafından görev verildiği andan itibaren de bu rota dâhilinde uçağı otopilot kontrol eder. Otopilot kalkıştan kısa bir süre sonra devreye girer ve inişten kısa bir süre sonra devreden çıkarılır. Bunun dışında yardımcı pilot olarak pilotun görüş alanının azaldığı ya da uçuş sisteminin arızalandığı noktalarda da pilotun kontrolünde olmak üzere devreye girebilir. Bu yazılımın yetkileri uçaktan uçağına değişiklik gösterebilir.

Askerî alanda kullanmak için tasarlanan insansız hava araçları (İHA) acil durum iletişim ağlarının kurulması ve gelişmiş kargo dağıtımı gibi yeni uygulamalar ve pazar fırsatları ile sivil potansiyellerin gelişimini kademeli olarak gösterir. Hava fotoğrafçılığı, İHA destekli iletişim, esneklik ve özerklik üstünlüğü için endüstride gelişen ve gelecek vadeden bir teknik olarak kabul edilmiştir. Havada, karada ya da su altında kullanılabilen bu tür robotlar, teorik olarak yapay zekâyla görevlerini kendi başlarına yerine getirme becerilerine sahiptirler.

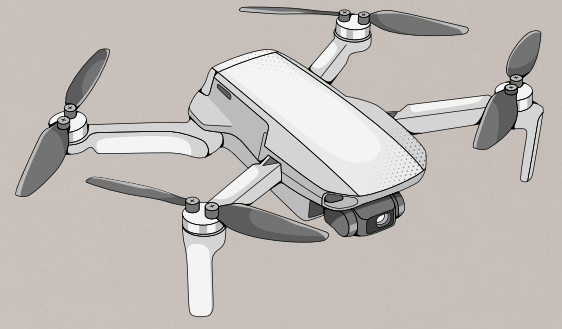

Ancak özellikle insan hayatının söz konusu olduğu yerlerde yapay zekâ kullanan bu akıllı makinelerin bu tür askerî görevleri yürütmesine izin verilip verilemeyeceğine dair birçok tartışma söz konusudur. Bu türden bir yapay zekâ yapılanması insan hayatını olumlu yönde etkileyebileceği gibi (insan gücünün erişemediği yerler, bölgeler, konular ve sorumluluklar) duygu, vicdan, takım çalışması becerileri ve farkındalık gibi olumsuz faktörler de barındırmaktadır. Olumsuz faktörlerde ağır basan taraf çoğunlukla insana özel yetkiler yani duygulardır. Yapay zekâ teknolojisi insan duygularını da analiz edip kendi bünyesinde barındırabilirse bu türden bir gelişme yapay zekâ teknolojisi açısından dev bir adım olarak kabul edilebilir. Fakat ne kadar duygularımızla entegre ve teknolojik açıdan gelişmiş olsalar da yolcular insansız bir hava aracına yani tamamen yapay zekâyı emanet edilmiş bir uçağa binmekten çekineceklerdir. Bu nokta yapay zekâdaki duygusuzluktan ve güvensizlikten kaynaklanmaktadır. Her geçen gün yapay zekâ, big data (büyük veri) ve API teknolojileri sektörlerin değişimini hızlandırmakta ve havacılık da bu değişimden payını almaktadır. Bu teknolojilerdeki gelişim sayesinde bugün birçok havalimanında yolculara bilgi veren, sorularını cevaplayan ve eğlenmelerine yardımcı olan robotlar yaygınlaşmıştır. Bu robotlar aynı zamanda temizlik ve güvenlik gibi hizmetlerde de kullanılmaktadır.

Ayrıca yolcu ile doğrudan etkileşimi olmayan geleneksel sistemler de artık makine öğrenmesi, bulanık mantık, doğal dil işleme vb. teknolojilerin gelişimiyle performanslarını artırmaktadır. Havacılık sektörü teknolojik gelişmelerde diğer sektörlerle kıyasla öncü konumdadır. Günden güne küreselleşmede meydana gelen artış ile birlikte havacılık sektörü de hızlı bir yükseliş ivmesi kaydetmektedir. Yolcu sayısı, sektörün temel kazanç birimidir. Öyle ki sektöre yön veren kurumlar (hava yolu firmaları, havalimanı işletmecileri gibi) yıllık gelirlerinin tamamını doğrudan ya da dolaylı olarak yolcu sayısı üzerinden belirlerler. Yolcunun ihtiyaçları doğrultusunda dijital dönüşüme odaklanan işletmeler, farklı formlardaki ve alanlardaki teknolojik gelişmelerin de takipçisi olurlar. Büyük veri, API ve yapay zekâ bu teknolojik gelişmelere verilebilecek bazı örneklerdendir. Bu teknolojilerin her biri, dijital dönüşümün bir parçası hükmündedir ve yolcu için seyahat sırasında kritik rol oynayan inovatif yapı taşlarıdır.

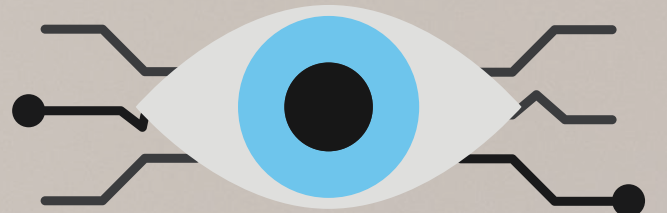



Büyük Veri :

Havacılık sektörü açısından değerlendirildiğinde büyük veri kapsamında online rezervasyon, biletleme işlemleri, uçuş öncesi ve uçuş sonrası bilgiler değerlendirilmektedir. Bu verilerin toplanmasındaki amaç; uçuşların, yolcuların davranışlarının ve tercihlerinin önceden tahmin edilmesinin sağlanması ve bu tahminlerin pazarlama faaliyetleri ile birleştirilmesidir. Böylece sektördeki işletmelerin gelirlerinde artış sağlanabilmektedir. Büyük veri ile yolcuların uçuş verilerinden yeme-içme, alışveriş vb. alanlardaki davranışsal verilerine kadar bilgi sahibi olunabilir ve bu bilgiler doğru bir şekilde işlenirse gelir artışına dönüştürülebilir. Gelirlerdeki bu artış ve işletmelerin bu yenilikçi pazarlama faaliyetleri; paydaşlarda değer artışı, müşteri tatmini, yeni ürün ve hizmetlerin hatta belki de yeni bir pazar yaratılması fırsatı ve sektörde öncü olunması gibi artı değerler sağlayabilmektedir. Büyük veri, çok sayıda paydaşın katılım sağladığı havalimanı operasyonlarında yolcu, bagaj ve uçuş tahminlemeleri gibi yapay zekâ uygulamaları için de büyük önem taşımaktadır.

Uzman Sistemler :

Uzman Sistemler; tanı, analiz, izleme, danışma, fikir verme, plan vb. pek çok konuda kullanılmaktadır. Uzman sistemler insana tavsiyede bulunma, insanı yönlendirme ve destekleme, insanı temsil etme, bir çözüm elde etme, sorunu teşhis etme, sonuçları tahmin etme gibi çok sayıda alternatif çözümler önerme becerisine sahiptir. Havacılık faaliyetleri yoğun bilgi birikimi gerektirdiği için uzman sistemler hem uçak bakım süreçlerinde hem de havalimanı pistlerinin deformasyonunun tespitinde kullanılabilir.

Yapay zekânın ortaya çıkışı ve birçok sektör üzerindeki giderek artan etkisi, Sürdürülebilir Kalkınma Hedefleri'ne ulaşılması üzerindeki etkisinin de değerlendirilmesini beraberinde getirir. Konsensüse dayalı bir uzman ortaya çıkarma süreci kullanarak yapay zekânın tüm hedeflerde 134 hedefin gerçekleştirilmesini sağlayabileceği, ancak 59 hedefi de engelleyebileceği tespit edilmiştir. Bununla birlikte mevcut araştırma odakları, önemli yönleri gözden kaçırmaktadır. Yapay zekânın hızlı gelişimi, sürdürülebilir kalkınmayı sağlamak için yapay zekâ tabanlı teknolojiler için gerekli düzenleyici anlayış ve gözetim ile desteklenmelidir. Bunu yapmamak; şeffaflık, güvenlik ve etik standartlarda boşluklara neden olabilmektedir. Yapay zekâ, çok çeşitli endüstrilerde giderek daha çok benimsenmekte ve şu anda büyük miktarda veriyi işleme, görevleri ve prosedürleri optimize etme yeteneği ile havalimanlarının birçok alanında kullanılmaktadır.



BOOKING

Destination

Arrival

Departure

SEARCH

Önerilen arama motoru;

Yapay zekânın havaalanlarında kullanılmasının bir yolu da öneri motorlarıdır. Öneri motorları, Netflix'ten Amazon'a kadar popüler çevrim içi hizmetlerde yaygın olarak kullanılmakta ve bu sistemler sayısız seyahat rezervasyon sağlayıcısında da bulunmaktadır.

Sohbet Botları / Botlar:

Botlar, kullanıcıları belirli hizmetlere veya satış noktalarına yönlendirebilmektedir. Uçuş bilgileri, uçuş güncellemeleri ve daha fazlasını bu botlar sağlayabilmekte ve personele diğer işlere iş gücünü yönlendirmesi konusunda yardımcı olabilmektedir. Sohbet botları kendisine yöneltilen basit soruları anlar ve bu sorulara uygun konuşma tarzında yanıtlar verir. Havaalanları sohbet botlarını kullanarak 7/24 müşteri hizmetleri ve çağrı merkezi imkânı sağlayabilir ve bu yolla insan teması azaltılabilir.

Bagaj Taraması;

Bagajlar, derinlemesine incelemeleri için yüksek riskli bagajları hızlı bir şekilde kontrol eden yapay zekâ tabanlı ve robotik destekli bir sistem kullanılarak detaylı bir şekilde taranır.

Yapay zekânın insanlar / çalışanlar üzerindeki etkisi:

Dünyadaki birçok İnsan Kaynakları yöneticisi; personel ve iş süreci ile ilgili doğru verilerin toplanması, personel eğitim ve işe alım, oryantasyon süreci ve performans değerlendirmesi gibi zor işleri kolaylaştırmak amacıyla yapay zekâ teknolojilerini kullanmaktadır. Yapay zekâ, İnsan Kaynakları yöneticilerinin işlerini daha hızlı ve daha verimli şekilde yapmalarını sağlamaktadır. Yapay zekâ günümüzde sadece İnsan Kaynakları noktasında değil, Finans Departmanı, Pazarlama ve Üretim Departmanı gibi daha birçok departmanda da kullanılmaktadır.

**BIG
DATA**

METAR NEDİR? NE İŞE YARAR?

TEKNO-
GÜNDEM

Aleyna DEDEMEN & Emir ARSLAN
Havacılık Yönetimi Bölümü Öğrencileri

Günümüzde havacılık sektörü hızla gelişip büyümekte ve sektörün tüm bileşenleri önem kazanmaktadır. Günümüzde uçuşların daha güvenli yapılabilmesi için uçuş planlamaları, hava koşulları göz önünde bulundurularak özenle hazırlanır. Uçuşun her aşamasında karşı karşıya kalınabilecek meteorolojik olaylar, hava trafik yönetimini zorlaştırmakta ve pilotlar açısından hava operasyonu aşamalarında risk olarak görülmektedir. Tüm bu problemlerin azaltılması hususunda planlama ve işletme stratejilerinin yanı sıra, pilotlar ve hava trafik kontrolörleri için meteorolojik kodlamalar oldukça önemlidir.

Meydan Rutin Hava Raporu veya METAR (Meteorological Terminal Air Report)

Aeronatik amaçlar için belirlenen rutin hava raporudur. METAR bilgileri, uçuş öncesinde veya uçuş esnasında dikkate alınıp değerlendirilebilen milli ve milletlerarası rasat veritabanlarını besler. Pilotlar böylece kalkış, varış ve yedek havaalanlarındaki meteorolojik şartlardan haberdar olurlar.

METAR, havacılık amaçlı rutin hava raporunun kod ismidir. METAR kod ismi, ayrı ayrı hazırlanan her raporun başlangıcında bulunur ve bunu takiben gözlemi yapan istasyonun indikatörü ve gözlem zamanı belirtilir.



Bir METAR raporunda aşağıdaki bilgi grupları yer alır.

- o Rapor Tanımlama Grubu (METAR, METAR COR, SPECI, SATT70 vb)
- o Yer Belirleyici Grup (ICAO Kodu)
- o Rasat Zamanı Grubu (UTC)
- o Rasat Yöntemi Grubu (AUTO, NIL)
- o Yer Rüzgârı Grubu
- o Rüyey Grubu (Görüş)
- o RVR Grubu (Runway Visual Range - pist görüş mesafesi)
- o Hâlihazırdaki Hava Durumu Grubu
- o Bulutluluk Durumu Grubu
- o Hava Sıcaklığı ve İşba Grubu
- o Hava Basıncı Grubu (QNH)
- o Geçmiş Hava Olayları Grubu
- o Alçak Seviye Rüzgâr Kesmesi Grubu (Wind shear)
- o Hâlihazırdaki Pist Durumu
- o TREND Tipi Pist İniş İstidllali (İlgili meydan meteoroloji ofisi düzenliyorsa)

Örnek:

LTBA 091650Z 01013KT 8000 -SHSN BKN020 BKN080 01/M01 Q1021 NOSIG

Açılımı:

- Yer: LTBA - İstanbul Atatürk Havalimanı
- Ayın günü: 09 / Saat: 16:50 UTC
- Rüzgârın gerçek yönü = 010 dereceden, hız: 13 knot
- Görüş: 8000 m
- Hava durumu: Hafif şiddette kar yağışı
- Bulutlar: Parçalı (5-7/8 kapalılık oranı), havaalanı seviyesinden (AGL) 2000 ft ve 8000 ft yükseklikte
- Sıcaklık: 01 santigrat derece
- Çiy noktası (İşba): -01 santigrat derece
- QNH (Deniz seviyesi basıncı): 1021 hPa
- NOSIG - No Significant Change (Yakın gelecekte beklenen değişiklik yok)



PARANIN DİJİTALLEŞMESİ

EKO-
GÜNDEM

Doç. Dr. Hakan YILDIRIM
Lojistik Yönetimi Bölümü

Dünyanın geçmişe nazaran daha hızlı dönmeye başlamasının altında yatan en büyük sebep teknolojik değişimlerin yanı sıra bu değişimlerin birçok alanda kullanılabilir olmasıdır. Alışveriş, finansal faaliyetler, resmî işlemler ve birçok işlemi artık dışarı çıkmadan evden yapmak mümkün. Bu durum her türden işlemin kolaylıkla yapılabileceğinin ispatı olarak ifade edilebilir. Özellikle 2000'li yıllarda dijitalleşmenin ivme kazanması ile birlikte, parasal faaliyetlerin tamamen dijital bir ortamdan gerçekleşmesi fikri yaygın bir hâl almaya başladı. Yeni nesil bankacılık adı altında dijital bankacılık, kripto paralar, dijital paralar ve daha birçok finansal işlemi içinde barındıran faaliyetler yaygın hâle gelmiş ve yeni bir sistem oluşmuştur. Ancak söz konusu sistem içinde yanlış bilinen bazı noktalar da mevcut. Bu durumun en belirgin örneği ise kripto paralar ile dijital paraların birbirleri ile karıştırılıyor olmasıdır. Oysaki kripto paralar ve dijital paralar içerik ve sistem bakımından birbirinden tamamen farklıdır.

Öncelikle kripto paraların arkasında bir otorite mevcut değil iken, dijital paralarda durum farklıdır ve merkezî bir yapıya sahiplerdir. Diğer bir farklılık ise yasal yapı olarak göze çarpmaktadır. Yani kripto paralar sınırlı bir yasal yapıya sahip iken, dijital paralar birçok ülke tarafından yasal bir düzenleme çerçevesindedir. Diğer taraftan siber saldırılara karşı önemli bir kalkana sahip olan kripto paralar karşısında dijital paralar daha güçsüz bir sisteme sahiptir. Diğer taraftan dijital paralar kripto para ve sanal paraların bir üst kümesi olarak kabul edilmekle birlikte bu farklılıkların bilinmesi dijital para kullanıcıları tarafından önem arz etmektedir. Medyada her gün merkez bankalarının gelecekte dijital para çıkaracağı haberi gezmekte ve bu durum bir merkez bankasına bağlı kripto para çıkarılacağı şeklinde yorumlanmaktadır. Ancak merkez bankaları dijital paraları çıkardığı vakit bu kripto para olarak değil, Merkez Bankası Dijital Para Birimi olarak piyasaya sunulacaktır.

Toplumların, uluslararası medya kuruluşlarının ve finansal okuryazar kesimin kripto paralar ile dijital paralar arasındaki farkı anlaması durumunda "Dijital paralar geleceğin para birimi olacak." diyen uzmanlar haklı çıkabilir.

PAZARLAMADA ANI YAKALAMAK

Pazarlamada anı yakalamak, özellikle sosyal mecrada geçirilen sürenin son derece arttığı günümüzde, iyice popüler bir kavram hâline gelmiş durumda. Pazarlamada doğru deneyimi doğru zamanda yaratabilmek, satış potansiyelini realize etmeye yarayan en önemli unsurlardan biri. Pazarlamada anı yakalamak ise potansiyel müşteriler ile sürekli etkileşim hâlinde olmak olarak ifade edilebilir. 90'lı yılların başından beri gündemde olan bu kavram günümüzde markayı sosyal mecrada kanalları vasıtasıyla sürekli canlı kılmakla özdeşleşmiş durumda ve çok değil, bundan on yıl önce dahi hazırlamak için haftaların harcadığı aylık, üç aylık, yıllık pazarlama planları etkin pazarlama yönetim unsurları olma noktasında yetersiz kalmış vaziyettedir.

We are Social'ın raporuna göre 2020 itibarıyla dünyada 4,5 milyar internet kullanıcısı var ve bu kullanıcıların 3,8 milyarı aktif kullanıcı. Sosyal mecralarda geçirilen süre ise her geçen gün giderek artmakta. *Statista* verilerine göre 2012 yılında 90 dakika olan günlük kişi başı sosyal mecrada geçirilen süre, 2020 yılında 145 dakikaya uzamış durumda. Hâl böyleyken markaların pazarlama aktivitelerine yönelik planlamalarını sosyal mecrada kanallarına yöneltmeleri kaçınılmaz bir hâle gelmiştir. Belki hatırlarsınız, ailesi Boat Show'da 100.000 Euro değerinde bir bot satın alan çocuğun, "Anlayamazsınız! Beni en büyük çeken motorun yaptığı dalga köpürtmesi." videosu bir gün içerisinde 150 binden fazla izlenmiş, Twitter'da 2000 kez paylaşılmış ve Facebook'ta 46 bin beğeni almıştı.

Çok büyük kitlelere dakikalar, saatler içerisinde ulaşma imkânını diğer kanallarla karşılaştırdığında çok daha düşük bir maliyetle sunan sosyal mecrayı, pazarlama aktivitelerinin içerisine kanal olarak sokmamak da bir tercih olabilir elbette. Fakat müşteri hedef kitlesinin çoğunun sosyal mecrada kullanıcısı olduğu şirketler için böyle bir kararın pek de doğru olmayacağı söylenebilir.

Kaynağa erişmek için [tıklayınız](#).



İKTİSAT ROMANTİK OLABİLİR Mİ?



DR. ÖĞR. ÜYESİ DAMLA ÖZEKAN
ULUSLARARASI TİCARET VE FİNANSMAN BÖLÜMÜ

“Aşırı aşk fazlası, ilişkide duygu enflasyonu meydana getirir. Duygu enflasyonu ise iktisadi ajanların uzun vadeli karar alma güdülerini etkiler.”

İktisadın Romantizmi yaklaşımından anladığımız, kuşkusuz tam olarak bu değildir. İktisat bilimi; faydasını maksimize etmeyi amaçlayan rasyonel (olduklarını düşündüğümüz) birey ve firmaların piyasa davranışlarını analiz etmeyi amaçlayan ve bu amaçla matematiksel modeller kullanan bir sosyal bilim olarak tanımlanabilir. Romantizm ise bilimsel düşüncenin insanlığın problemlerine tutarlı ve evrensel olarak uygulanabilir yanıtlar verebileceğinden şüphe duyan ve yaratıcılığın, hayal gücünün ve duygunun rolünü öne çıkaran felsefi inançların ve sanatsal öğretilerin bir toplamı olarak görülmektedir.

Ekonomistler, genellikle ekonomik büyüme ölçümlerinin veya maliyet-kâr analizlerindeki refah düzeyi değişikliklerin ölçülebileceğini varsayarken Romantikler, her şeyin tek bir değer ölçüsüne indirgenemeyeceğini söylerler. Dahası çevreyi, özgürlüğü, sevgiyi ve sanatı parayla ölçmekten kaçınırlar.



“O zaman birbirine zıt gibi görünen bu iki yaklaşım bir araya gelebilir mi?”

Aslında belki de ekonomik davranışların doğası konusunda Romantizm'den öğrenilecek çok şey vardır. Çünkü ekonomik etmenlerin tahmin edilebilir olduğu konusunda kolaylaştırıcı varsayımlar yapan ekonomistlerin aksine Romantikler, çıkarlarımızı artırmayı hesaplama aşamasında hem yaratıcı sezgilerin hem de duyguların etkisi altında kaldığımızı söylerler.

Ekonomiler; şüphesiz rasyonel hesapların yanı sıra duygular, sosyal normlar ve yaratıcılığın da etkisinde kalan dinamik süreçlerdir. Dolayısıyla ekonomik faaliyetler, belirli tercihlerin rasyonel optimizasyonlarının olduğu kadar, hayal gücünün ve toplumsal duyguların da fonksiyonudur. Ekonomistler sanat - bilim ve Romantizm - Rasyonalizm arasında farklılıkları birleştiren bir köprü oluşturarak ekonomik faaliyetlerin yaratıcı ve toplumsal boyutlarını anlamaya yönelik varsayımlar, modeller ve araştırma yöntemleri geliştirebilirler.

Ekonomistlerin dünyayı nasıl algılayıp çözümlendiği önemlidir; çünkü devlet politikalarının, şirket ve tüketici davranışlarının yapılandırılmasında büyük rol oynarlar. Tam da bu nedenden dolayı Romantizm'den alınacak dersleri uygulamak, ekonomi alanında olduğu kadar yaşadığımız toplumun doğası üzerinde de kapsamlı etkiler yaratacaktır.

Kaynağa erişmek için [tıklayınız.](#)

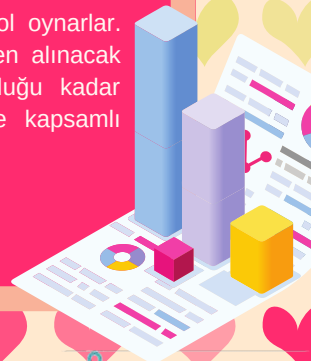

YENİ MESLEKLER

Robot Veterinerliği

Sümeyle Tan

Uluslararası Ticaret ve Finansman Bölümü Öğrencisi

İnsanlık, tarihin başlangıcından beri hayatını kolaylaştıran icatların peşinde oldu. Dünya teknoloji tarihi, tekerleğin icadıyla başlayan, su ve buhar gücüyle devam eden endüstriyel devrimlerin ardından gelen dijitalleşme ile çok uzun bir yol katetti. Dijitalleşme; bilgi teknolojileri, siber-fiziksel sistemlerin devreye girişi ve en sonunda insan-robot etkileşimini de içererek günümüze kadar geldi. Bu teknolojik evrelerin en popüler ve günümüzde çokça habere, tartışmaya konu olanı robotlardır. Tarihin çeşitli zamanlarında mekanik çalışan robot denemeleri varsa da asıl gelişme 20.yy da olmuştur.

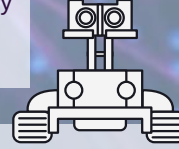

Robotlar, algılama ve planlama becerilerine sahip hareket edebilen programlanabilir makinelerdir. Şu anda robotlar üretimden savunmaya kadar birçok sektörde görev alıyor. Yarı otonom, otonom ve hatta insansı robotlar fabrikalarda üretim alanlarına inmeye başladı. Yapay zekanın ve robotik teknolojilerin gelişiminin sınırları her geçen gün genişlemeye devam ediyor. Yaşanması muhtemel robot evrimi ise küresel dünyada kendini hissettirmeye şimdiden başladı. Bu makineler ve robotlar bizi bir sanayi devriminden diğere itiyor.

Gelişen teknoloji, dijital dönüşüm, endüstri 4.0, strateji ve pazarlama sebebiyle ilerleyen yıllarda bazı meslek dallarının yok olacağı ve birçok insanın işsiz kalacağı haberleri sıklıkla gündemimizde yer alıyor. Bu yaşanan yeni gelişmeler bazı meslekleri yok edeceği gibi kaybolan mesleklerin yerine ihtiyaçlara uygun yeni meslek dallarının da oluşumunu beraberinde getirecek.

Robotların hayatımızdaki kullanım alanı artıyor ve geleceğin gözde meslekleri arasında gösterilen bir dalı ortaya çıkarıyor. Bunlardan biri de Robot veterinerliği. Robot veterinerleri, gelecekte zorlu arazi koşullarında, arama kurtarmada ve yük taşımacılığında kullanılacak olan 'animal type' robotların bakım ve güncellenmesini üstlenecek.

Bunun yanında üretim alanındaki robotları denetlemek ve arıza veya hata sinyallerine karşılık verme sorumluluklarıyla yeni bir endüstriyel meslek olacak. Aynı zamanda rutin ve acil bakım işlerini yürütmek gerektiğinde uzmanlara başvuracaklar. Eğer robot servis dışı kalmak zorunda kalırsa aksaklık süresini azaltmak için robot veterinerleri robotu yedeğiyle yerini değiştirecek.

Bilgisayar ve internet hayatlarımızın vazgeçilmez parçası olduğu için teknoloji ile yoğrulan yeni kuşak bilgisayar ve yazılım okuyup robot veterinerliğini geliştirecek.



KÜLTÜR- SANAT- EDEBİYAT

PARKTA HAYAT VAR

DR. ÖĞR. ÜYESİ EBRU GÜL YILMAZ
ULUSLARARASI TİCARET VE FİNANSMAN BÖLÜMÜ

İstanbul'un açık hava konserleri ve bienalleri gibi pek çok açık hava etkinliğinden biri olan "Parkta Hayat Var" 10 Ağustos - 10 Ekim tarihleri arasında Ataşehir Belediyesinin tüm parklarını sanat etkinlikleri için açmasıyla gerçekleşecek.

Etkinlik, 62 gün boyunca sanatın pek çok dalının parklarda halka açık olarak icrası şeklinde planlandı. 27-28-29 Ağustos tarihlerinde "Caz ve Sinema Günleri", 10-25 Eylül tarihleri arasında "Tiyatro Kooperatifi Yaz Buluşmaları" ve "Ataşehir Kitap Günleri", 7-10 Ekim tarihleri arasında ise "Ataşehir Belediyesi 3. Uluslararası Nâzım Hikmet Şiir Festivali" düzenlenecek.

Etkinlik 10 Ağustos tarihinde Yenisahra Mahallesi İpek Parkı'nda *Puki Parkta* isimli çocuk tiyatro oyunuyla start aldı. Çocuk tiyatroları ve çocuk zumba etkinlikleri etkinlik sonuna kadar aralıklı olarak ve farklı parklarda devam ediyor olacak. Sinema günlerinde *Locman*, *İçindekiler* ve *Küçük Şeyler* filmlerinin gösterimlerinin gerçekleştirileceği etkinliğin edebiyat söyleşileri bölümünde ise Murat Erşen, Müge İplikçi, C. Cengiz Çevik, Aydın Ilgaz, Esen Kunt ve Tuna Kiremitçi konuk edilecek. Kitap günleri; şiir ekimi, müzik dinletileri ve kırka yakın yayınevinin katılımıyla gerçekleşecek. Katılımcılara zengin bir içerik sunan bu etkinliği kaçırmamanızı tavsiye ederim.

Unutmayın! Sanat düşüncenin sınırlarını zorlamak, ruhu beslemek ve zenginleştirmektir. Ruhu zenginleştirmek kalpten sevebilmektir.

Sanatla derinleşmenin önemini haiz olabilenlere sevgilerimle... 😊

NOT:
Etkinliğe ait tam programa ekli [linkten](#) ulaşabilirsiniz.
Keyifli seyirler...





SANAT ESERİNİN DEĞERİ ÖLÇÜLEBİLİR Mİ?



Mehmet Akif EYÜPOĞLU

Uluslararası Ticaret ve Finansman Bölümü Öğrencisi

Sanat kavramı genel itibarıyla yaratıcılığın ve hayal gücünün ifadesi olarak tanımlanır. Peki bu yaratıcılığın ve hayal gücünün sınırları belirlenebilir mi veya sanat eserinin kalitesi ve güzelliği ölçülebilir mi?



Sanatı vazgeçilmez ve değerli kılan en temel olgu "kişisel" olmasıdır. Bir sanat eseri ona bakan her ruhta farklı bir iz bırakır. Bu nedenle sanat eserlerinin kalitesini ve yararlılığını tartışmak çok doğru değildir. Ayrıca bir sanat eserinin değerinin ne ölçüde belirlenebileceği de kesin sınırlarla çizilememiştir. Kimi bir karpuz heykelinde estetizmi yakalar, kimi bir Michelangelo heykelinde... Hangisinin daha değerli, daha güzel ve daha yaratıcı olduğunu nasıl belirleyeceğiz? Sanat var olduğundan beri bu soruya bir cevap aranır. Her sanatçı kendisine göre bir formül bulur. Peki hangi formülü evrensel kabul edeceğiz? Sanat kişisel ise değerlendirmesi yapılırken ortaya konan formül de kişisel olmayacak mıdır? Bana kalırsa burada dikkat etmemiz gereken şey sanat eserinin kalitesi ve değerinden çok, kime ve neye hitap ettiği. Ortaya konulan eser hitap ettiği grubu etkileyebiliyorsa nihai amacını yerine getirmiş demektir. İster bir belediye tarafından yaptırılan karpuz heykeli olsun, ister Leonardo Da Vinci'nin Mona Lisa tablosu...

Yaratıcılığın ve hayal gücünün sonsuzluğundan beslenen sanatı belirli kalıplara sokmaya çalışmak ve çeşitli kurallar dahilinde oluşturulması gerektiğini savunmak, sanatın varlık felsefesine aykırıdır. Çünkü sanat, özgür ve öznel oldukça sanattır.

Kaynağa erişmek için [tıklayınız](#).



Edvard Munch Tablosundaki Gizem Çözüldü

Arş. Gör. Ceren DEMİR
Uluslararası Ticaret ve Finansman Bölümü



Edvard Munch (1863-1944) özellikle Çığlık (The Scream) isimli tablosuyla bilinen Norveçli ekspresyonist (dışavurumcu) ressamdır. 1893 tarihli eser, 2012 yılında New York'ta 119,9 milyon dolara satılarak dünyanın en pahalı tabloları arasına girmişti. Munch melankolisinin sonucu olan bu efsanevi tabloyu son hâline getirmeden önce 1893'te başlayarak 1910'a kadar farklı boyalar kullanarak tam 4 tane Çığlık tablosu yapmıştı. Bu eserlerin hepsi modern insanın bunalımlarını, iç sıkıntısını, korkularını ve kaygılarını aktarmaktadır.

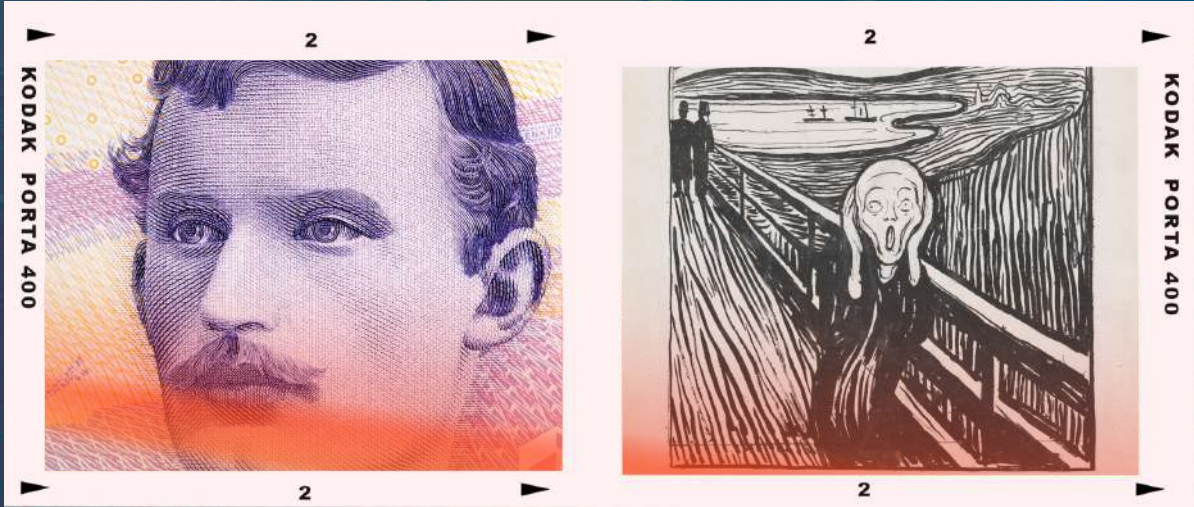

Son zamanlarda sanat dünyasında bilimsel yöntemlerin kullanımı artış göstermektedir. Bunun sebepleri sanat eserlerinin korunmasından ziyade eserlerle ilgili müşterilerin resmî teyitler ve kanıtlar istemesi, sanat eserlerinin nasıl oluştuğunun analiz edilmesi ve son zamanlarda yeni yeni fark edilen fenomen eserlerdeki gizli mesajların ortaya çıkarılabilmesidir. Çünkü bir sanat eserinin yüzeyinde gördüklerimizin yanı sıra yüzeyinin altında gizli olan, açığa vurulmak istenmeyen mesajlar olabilir. Örnek için 2012 yılında yapılan bir çalışma sonucu Van Gogh'un Still Life with Meadow Flowers and Roses (1886) eserinin görünenden ötesini şuradan keşfedebilirsiniz: [Kröller-Müller Museum](#)

Sanat dünyası, eserleri derinlemesine incelemek için X-ray dışında pigment analizine de sıkça başvurmaya başladı. Böylece eserlerde kullanılan renklerin âdeta soyağacı ve evrimi ortaya çıkarılabilir. Çığlık tablosu üzerindeki son çalışmalar ise tablonun yavaş yavaş solmaya başladığını geçtiğimiz yıllarda ortaya koymuştu. Yakın zamanda yapılan bir başka çalışma ise bize tabloda gizli bir mesaj olduğunu kanıtladı.



Çıglık Tablosundaki Gizli Mesaj

Çıglık tablosu, uzun yıllardır sanat camiasında tartışmalara yol açıyordu. Tablonun sol üst köşesinde minik harflerle yazılmış bir cümlenin bugüne kadar Edvard Munch tarafından mı yoksa sanat eserine zarar vermek isteyen bir vandalist tarafından mı yazıldığı bir türlü çözüleliyordu. Kurşun kalemle yazılmış bu soluk yazı, net olmasa da aşağıdaki görselde görülebilir. Bu yazı, mevcut dört Çıglık tablosunun sadece bir tanesinde bulunuyor. Bahsi geçen cümlede ise "Sadece bir deli tarafından çizilebilir." yazıyor.



Bu yazı 1904 yılında, Munch'ın tabloyu boyamasından yaklaşık 11 yıl sonra Kopenhag'da bir resim sergisinde Danimarkalı bir sanat eleştirmeni tarafından fark edildi. Ancak eleştirmen bunu bir vandalizm örneği olarak algıladı. Gizemi anlamak için Norveç Ulusal Müzesinin küratörü Mai Britt Guleng ve ekibi resmin kızılötesi fotoğraflarını çekti. Taramalar, kurşun kalem izlerini çok daha net biçimde ortaya çıkardı. Sonunda Norveç Ulusal Müzesi, yazının Edvard Munch tarafından yazıldığını doğruladı ve ünlü ressamın psikolojik rahatsızlık çektiği dönemlerde tablosuna böyle bir ekleme yapmak istemiş olabileceğini açıkladı.



"SADECE BİR DELİ TARAFINDAN ÇİZİLEBİLİR."



Araştırmacılar, Munch'un Çıglık tablosundaki mesajı 1893'te Norveç'teki Blomqvist galerisinde resmin ilk yerel sergilenişinde yazmış olabileceğini düşünüyorlar. Norveç'teki bu sergi, sanat eleştirmenleri tarafından çok eleştirilmiş ve sergideki resimler üzerinden Munch'un akıl sağlığına göndermeler yapılmıştı. Munch, ailesinin birçok üyesinde akıl hastalığına rastlandığı için genel olarak bu durumun kalıtsallığı ile ilgili zaten endişe duyuyordu. Kendisini oldukça etkileyen bu süreç, onu resmine böyle bir not düşmeye zorlamış olabilir.

Bilimsel araştırmalar bir sanat nesnesi hakkında çıplak gözün göremediklerini, bir resmin gerçekte kaç yaşında olduğunu, yüzeyinin altında çizimler içerip içermediğini veya eserin korunduğu ortamdaki hangi faktörlerin eserde bozulmalara neden olabileceğini ortaya çıkarmaya devam edecek gibi gözüküyor.

SOSYO COM RAF

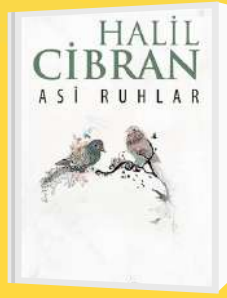

Dr. Öğr. Üyesi Ebru Gül YILMAZ
Uluslararası Ticaret ve Finansman Bölümü

BİR KİTAP

ASİ RUHLAR

Asi Ruhlar, Lübnanlı yazar Halil Cibran'ın 1908 yılında kaleme aldığı ve ülkesinden sürülmesine sebep olan kitabı... Kitap hiçbir zaman gerçek sevgi görmediği kocasını, ihanete dair en ufak bir aksiyonda bulunmamasına rağmen aldattığı varsayılarak taşlanan bir kadının yaşadıklarını anlatan "Madam Rose Hanie" adlı birinci hikâye; salt suça odaklanıp gerekçesini analiz etmeden topluma korku salmayı marifet bilerek kafa kestiren, kadın taşılatan, yakan yıkan acımasız bir Emiri konu eden "Mezarların Çılgılığı" adlı ikinci hikâye ve kilisenin yaptığı adaletsizliklere karşı çıktığı için kiliseden kovulan keşişin yaşadıklarını anlatan "Kafir Halil" olmak üzere üç adet hikâyeden oluşuyor. Hikayelerin hepsinde, gerek insanlar tarafından yozlaştırılan dinlerin gerekse dinî kurallar dışındaki toplumsal dayatmalarda insanın insana zulmetmesine yol açtığı durumlar ele alınmış.

Kitap sadece 80 sayfa....

İnsan kitabı okurken 80 sayfadan oluşan bu kitabın, ülke huzuruna tehdit olarak görülüp pazar yerinde ibret olması amacıyla yakılması ve yazarın ülkesinden sürülmesine yol açmasından ötürü kalemin gücünü okura tekrar tekrar hissettiriyor.

BİR FİLM



Arş. Gör. Erdem TÜRKAVCI
Radyo, Televizyon ve Sinema Bölümü

ZENGİN MUTFAĞI

Yönetmenliğini Başar Sabuncu'nun üstlendiği 1988 yapımı Zengin Mutfağı filmi, Vasıf Öngören'in 1977 yılında yayınlanan epik tiyatro türündeki aynı adlı eserinden bir sinema uyarlamasıdır. Başrolünde Şener Şen ve Nilüfer Açıkalın'ın yer aldığı film, son üç yıldır tiyatro oyunuyla tekrar gündemde. Şener Şen, 2004 yılında sahnelenen Mucizeler Komedi'sinden sonra tiyatro sahnesine yıllar önce filmde oynadığı bu ölümsüz eserle geri dönmüş oldu. Film, 1970'te gerçekleşen işçi eylemlerinden 15-16 Haziran olaylarının Lütfü Usta'nın (Şener Şen) mutfağında yarattığı dönüşümü konu alır. Lütfü Usta, zengin bir iş adamı olan Kerim Bey'in evinde aşçı olarak çalışmaktadır. Hiç evlenmemiş ve yalnız olan Lütfü Usta'nın tek gayesi patronunu memnun etmek olduğu için mutfağında dış dünyaya kapalı bir yaşam sürer. Ancak içinde bulunduğu dönemin koşullarının etkisiyle evde hizmetçi olarak çalışan kız ve kızın nişanlısı ile yaşayacağı çatışma, Lütfü Usta'yı evden ayrılma konusunda ikileme sokar. 77 dakika süren filmin hikâyesi ağırlıklı olarak tek mekânda, Lütfü Usta'nın çalıştığı mutfakta geçmektedir. Başar Sabuncu'nun Brecht estetiğini kullandığı ve filmografisindeki en önemli filmlerin başında gelen Zengin Mutfağı, Türk Sineması'nın da en çarpıcı filmlerinden biridir. İyi seyirler...

BİR DİZİ



Arş. Gör. Erdem TÜRKAVCI
Radyo, Televizyon ve Sinema Bölümü

BETTER THAN US

Netflix'te yayınlanan Rus bilim kurgu dizisi Better Than Us 2029 yılında geçiyor. Netflix Türkiye, dizinin sinopsisini şu cümlelerle özetliyor: "Parçalanmanın eşiğindeki bir aile, Arisa isiminde son teknoloji ürünü bir robota sahip olur; ancak robotun peşinde bir şirket, cinayet masası dedektifleri ve teröristler vardır." Dizinin başlangıcında potansiyel katil olarak gördüğümüz Arisa, ilerleyen bölümlerde Safranov ailesinin hayatına dâhil olmasıyla "yaşam" mücadelesi veren bir robota dönüşür. Dizinin başrolü diyebileceğimiz, tasarımı ve davranışlarıyla üretilmiş en insansı robot olan Arisa, o kadar gelişmiş bir robottur ki çok önemli bir cerrahi operasyonu bile yapabilecek taklit yeteneğine sahiptir. Better Than Us'ta işlenen ve Arisa'nın da maruz kaldığı yan çatışma konularından bir diğeri, Tasfiyeciler isimli Rus vandal grubun robotları yok etme mücadelesidir. Büyük bir çoğunluğu genç kişilerden oluşan bu grup, robotların insanların işlerini çaldığını düşündüğü için ülkede çeşitli eylemler gerçekleştirir. Ancak konuya ilişkin dikkat çeken detay, bu gruba para desteği sağlayan kişinin Rusya'nın en büyük robot market zinciri sahibi Victor olmasıdır. Victor, kendi düşmanını kendisi yaratarak aslında mağdur-düşman taktiğini oynamaktadır. Netflix'te henüz tek sezonu yayınlanan ve Netflix'in ilk orijinal Rus dizisi olan Better Than Us'un ortalama süresi 52 dakika. Black Mirror gibi distopik bilim kurgu dizilerini seven izleyicilerin beğenebileceği bir dizi. İyi seyirler...

ÜST ÜSTE

BİR ÖYKÜ

Dr. Öğr. Üyesi Ebru Gül YILMAZ
Uluslararası Ticaret ve Finansman Bölümü



Sevgili okur! Benim için bu hikâyenin adı Hulki Baba'dır.

Esasen çocukluğumdan beri çok sıkı bir roman okuyucusu olmama rağmen hikâye kitaplarından - sanıyorum hazzı uzatma sevdam yüzünden- hikâye hemen bitecek kaygısıyla uzak durmuşumdur. Hikâyelerden de keyif alabileceğim gerçeğini bana eserleriyle kanıtlayan yazar Öznur Unat'ın hayatın içinden, samimi, riyasız, yalın ve sonunda hep duygusal türbülans yaşatan hikâyelerinden Hulki Baba'yı kendi kalbimle algılayabildiğim kadarıyla sizlere tanıtmaya çalışacağım.



"Ben düşündüm de Zeynep, babanı babanın üstüne gömelim kızım. Ben Hulki'yi anasının mezarına yatırmam. Ne çekti bu adam yıllarca onlardan? Bir de mezarında mı çeksin? Senin baban cennetlikti. Hulki de cennetlik. İki koca gördüm ben kızım. İkisi de öldü. İkisi de cennetlik. Bak bunu ben söyleyemiyorum. Allah söyletiyor bana."

Allah, Allah, Allah... Allah Allaahh! Her sıkıştığında başvurduğun baba. Onun sesi tüm sesleri bastırmalı değil mi? Onun sesi, isteklerine ulaşmak için kullandığın otoritenin güçlü sesi. İçimden öfkeyle bunları geçişsem de anneme söylersem yaşanacaklar belliydi.

"Değişmeyecek şeyler için susmak, insanlarla anlaşmanın en iyi yoludur Zeynep." diyen babaannemi hatırlayarak sustum.

Ya anne, gitsene başımdan, gitsene içeri ya! Yasın yok mu senin? Git ağla biraz. Akıt içindeki kırgınlıkları, pişmanlıkları. Olmasını isteyip oldurmadığın her şeyi gözyaşına çevirip atsana bedeninden. Sussana iki dakika anne! Neden hep senin kararların en doğru, neden öldükten sonrasını bile kontrol etmeye çalışırsın? Neden dünyada babamla aramda kalan tek somut yere başkasını ortak ediyorsun ve neden bu işin kararı bana bırakılacakmış gibi yapıyorsun bunu? Bu kimin kararı anne!



"Abla?"

"Efendim."

"Ne düşünüyorsun?"

"Ne mi düşünüyorum?"

"Babam, yani babamın mezarı konusunda ne düşünüyorsun?"

"He o konu. Elbette Hulki babam, babamla yatacak. Üstelik sağ olsa o da böyle isterdi değil mi?"

"Seni seviyorum ablacım."

"Ben de seni kardeşim, ben de seni!"

Sizlere hikâyeden bazı kesitleri, yazarın kendi anlatımıyla verdim. Bilmiyorum sizler de benim gibi iyi niyetinden şüphe duyamayacağımız fakat her konudaki yönetme güdüsünü yaşı epeyce ilerlemesine rağmen dizginleyememiş bir anne ve istisnasız hepimiz gibi annesine söyleyecek çok sözü varken söyleyemeyen, içinde belki de hayatının mevcut hâline yön vermiş olan düşümlerin içsel çözümlemesini gayet net bir biçimde yapmışken haykıramamış olan kızda kendinizi buldunuz mu?

Hikâyenin özgünlüğü, duygu aktarımındaki başarısı, yalınlığı, bende yarattığı en baskın algı olan kendi gibi olma ve kendini beğendirme kaygısıyla özünü, ruhunu yitirmemiş olma bu hikâyenin en etkileyici yönleriydi. Bunlar sayesinde de bende iz bırakan en önemli hikâyelerden biri Hulki Baba oluverdi.

KENDİ OLABİLME GÜCÜNÜ GÖSTEREBİLEN HERKESE ARMAĞAN OLSUN! 😊

Çok sevgiler...

Öykünün tamamı için [tıklayınız](#).





Ayın Kitap İncelemesi



ERLEND LOE - DOPPLER

Öznur ŞAKRAK

“Babam öldü. Dün bir geyik avladım. Ne diyebilirim? Ya o ya ben, birimiz canından olacaktı.”

Norveçli yazar Erlend Loe'nun *Doppler* isimli romanı bu çarpıcı girişle başlar. Ardından romanın başkahramanı Andreas Doppler ormanda bir ağacın üstünde, elinde bir bıçakla “başka yerlerde hayatın daha iyi olduğuna inanan” ve bu yüzden oralarda dolaşan geyiklerden birine bıçağı saplar ve böylece “ya sen ya ben” ikileminde insanın nasıl davranacağını bize gösterir. Ölüm var! Yaşamak için ya sen ya ben... Birimiz canımızdan olacağız! Orta yolu yok mu bunun?

Yaşadığı ve kendini kuşatan modern şehirden kaçan, diğer insanlardan uzak kalabilmek için yaşam alanı olarak ormanı seçen, bu şekilde insan ilişkilerinin üstünde yarattığı baskı ve acıdan kaçacağını sanan Doppler'in acısı elbette orada bitmez. Bir de vicdan denen şey var tabii ki. Freud'un üstben dediği şey. Nedir o? İçimizde anne-babanın (ve dolayısıyla toplumun ve kültürün) doğru ve/veya yanlış olarak gördüğü şeylerin içselleştirilmesi sonucunda ortaya çıkan denetleyici bir mekanizma. *Uygarlığın Huzursuzluğu* kitabında Freud şöyle demiştir: “İçgüdüsel bir gereksinim, zaten sınırlı bir gücü olan vicdana rağmen tatmin sağlayacak bir güce ulaşır; tatmin edilen arzunun doğal olarak zayıflamasıyla, önceki güç dengesi yeniden kurulur.” Freud bunlara çift değerli duygular der ve ekler: “Oğullar babadan nefret ettikleri gibi onu seviyorlar da. Nefretin saldırganlıkla tatmin edilmesinden sonra, eylemden duyulan pişmanlıkta sevgi öne çıkar.”



Bu mekanizma romanda da tam olarak böyle çalışmıştır. Doppler her ne kadar geyiği görmezden gelse ve yokmuş gibi davransa da annesinin ölümüne şahit olan bu yavru kaçıp gitmez, sabahları çadırın önünde dolanır. Bu da yetmezmiş gibi gözünü dikip Doppler'i işerken seyreder. (Gergin bir şekilde durmuş, ben işerken seyrediyor.) Doppler peşinden ayrılmayan bu geyikle -suçluluk duygusu ya da vicdanının sesine dayanmadığı için- bir bağ kurar. Yavruya karşı sevgi ve sorumluluk duymaya başlar. Hatta bu zamana kadar “susmadan konuşan” insanlardan o kadar bıkmıştır ki konuşamayan biriyle olmanın ne kadar harika olduğunu fark ettiğinde kendini bu yavruyla konuşurken bulur. Ona bir isim verir. Bongo! Annesini öldürdüğü için özür diledikten sonra bunu niçin yaptığına dair ilk açıklaması gerçekten dikkat çekicidir. Önce hayati bir ihtiyaçtan dolayı o geyiği avladığını, hayvan topluluklarının sınırsız bir biçimde büyümesinin felaketlere yol açtığını söyler. Ancak dedikleri birden kendine de manasız gelince konuşmasına şöyle devam eder: “Bugün yaşamak için geyik etine ve derisine ihtiyacımız yok ama yine de avlıyoruz. Bir tür alışkanlık. Ama ben anneni eski bir alışkanlıktan ötürü öldürmüş değilim. İhtiyaçtan öldürdüm.” Sonra da anne geyiğin etleriyle takas etmek üzere markete giderek o vazgeçilmez ihtiyacının (!) peşine düşer. Eti verip yağsız süt alan Doppler, tezgâhtarın neden yağsız süt sorusunu ise şöyle cevaplar: “Sevgili dostum yağsız süt insanoğlunun ulaşabildiği en yüksek noktayı temsil ediyor.” Bu cümle üzerine çok uzun şeyler yazılabilir elbette. Ancak işe, kendi yağsız sütlerimizin neler olduğunu düşünerek başlamak sanırım daha yerinde bir tercih olacaktır.



Medeniyetin ulaşabileceği en üst noktayı temsil eden nedir? Kullandığımız cep telefonlarının kamera sayısı mı? Arabaların yerden yüksekliği mi? Beş şeritli yollar mı? Yüz katlı gökdelenler mi? Özel uçaklar mı? Dolaplar dolusu giysiler mi? Her şey dâhil ultra lüks istekler mi? Eğer bu konuda kendimize dürüst davranırsak belki de Doppler'in yağsız süt isteği oldukça masumdur. Bu istek aslında Doppler'in kaçtığı yaşantıdan miras kalan arzuların bir sembolüdür. ABD ve İngiltere'nin Irak'a harekât başlattığı gün, yenilemeye çalıştıkları banyo için karısıyla fayans seçmeye çalışan Doppler, fayanslar İtalyan mı olsun İspanyol mu diye kafa patlattıkları o anı bize şöyle aktarır: "Sesini kıstığımız televizyonda bombalar Fırat'ın ya da Dicle'nin ya da her ikisinin birden üzerine yağarken küveti banyoda nereye yerleştireceğimizi çizdik." Ormana yerleşmesiyle sonuçlanacak bu farkındalık hâlini sonrasında kurduğu şu cümlede görürüz: "Çok acıklı, insan bir var bir yok, bir gün var bir gün yok."

Doppler'i insanlardan ve insanların temsil ettiklerinden kaçırın şeyin ne olduğuna baktığımızda, etrafında gördüğü bu iki yüzlü tutum olduğunu anlarız. Bunun izlerini kendi hayatında ve eylemlerinde görecektir cesaretinin olduğuna tanık oluruz. Önce her insan gibi "Dünyada olup bitenlerin benimle en ufak bir alakası yok!" ruh hâlinindedir. Ancak insan bir kere kendine ve çevresine doğru gözle bakmayı başardıktan sonra bu yüzleşmeden kaçış yoktur. "Düzen" denilen ve bitmek bilmeyen harala güreleyi fark ettikten sonra bu düzene dâhil olmak ona iğrenç gelmeye başlamıştır ve işin tuhafı, hayat arkadaşı ile arasındaki mesafe açılmış, "iyi günde kötü günde" diye çıktıkları bu yolda en büyük sorun "aynı günün biri için iyi diğeri için kötü olarak tanımlanması" olmuştur. Bu farklılık onları şüphesiz bir yol ayrımına getirir. Artık Doppler için ormanda bir çadırda yaşamak çılgınlık değil zorunluluktur. Hem yüzleşmenin verdiği utançtan hem de tüm insanlara karşı "tüksinti" olarak tanımladığı duygulardan kurtuluşu buna bağlıdır. Çaresizlikten çıkış için bulduğu yöntem budur.

Doppler'i mevcut hayatından ardına bakmadan kaçma noktasına getiren şey kitapta şöyle ifade bulur: "Allah çocuklarını benim kadar başarılı olmaktan korusun. İnsan bir kez başarılı olmayagörsün. Çevresinden övgüler almaya devam etmek için elinden geleni ardına koymaz." Yazarın burada ifade etmeye çalıştığı başarı, kendisinin de değiştiği üzere Schrödinger'in kedisi misali, bizi "hem yaşıyor hem yaşamıyor" durumunda tutan ya da "mış" gibi yaşatan bir başarıdır. Çoğunluğu statü belirleyicisi olan o "şey"lere ulaştıkça, toplum tarafından başarılı bulunarak kabul gördüğümüz ama onlara yaklaştıkça kendi hakikatimizden uzaklaştığımız ve en nihayet Doppler'in Bongo'ya söylediği o yalın cümle gibi "Babamızın gerçekte kim olduğundan haberimiz yok." noktasına kadar kendimize yabancılaştığımız bir "başarı" hikâyesidir bu.

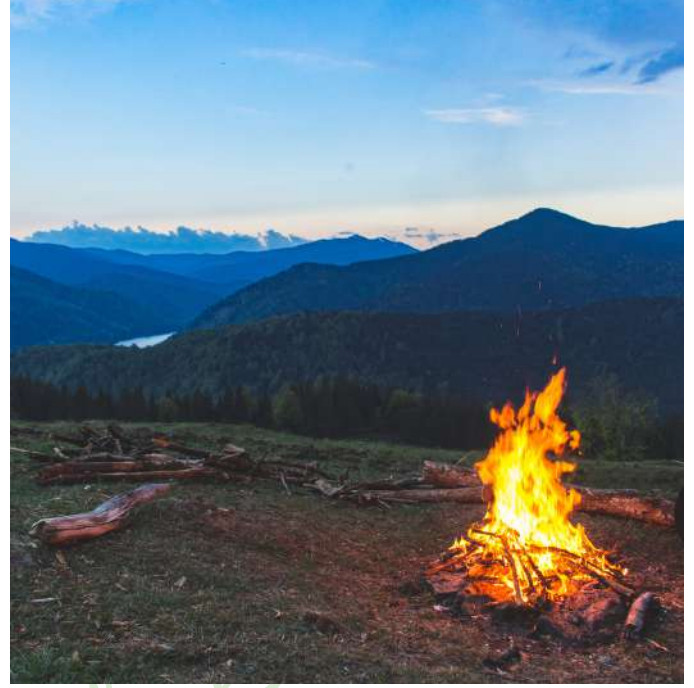

Etrafımızı saran aynılık, tam da bunun zıddı gibi görünen kişiselleştirici farklar ve yapay olarak yeniden çeşitlendirilmiş modeller üretimiyle yönetilir. Tüketim Toplumu adlı eserinde Baudrillard bunu şöyle ifade eder: "Kişiselleştirmede çevrenin her yanında gördüğümüz ve doğayı gerçeklikte öldürdükten sonra bir gösteri olarak yeniden oluşturmaktan başka bir şey olmayan doğallaştırmanıninkine benzer bir yan var. Doğayı temsil edecek birkaç ağaç..."

Doppler ormanda bir çadıra yerleşerek ve medeniyeti reddederek aslında bir yandan da bu tüketim toplumundan kaçmış oluyordu. Tüketim toplumunun en temel özelliği, varoluşunu yok ederek sağlamasıdır. Her şeyin yenisini (üstelik uzun süre kullanmamak üzere) almak ihtiyaç hâlini alır. Kentte var olan yapı, tüketimin devam etmesi üzerine inşa edilmiştir. Kent bir tüketim merkezine dönüştürülmüştür. Kitabın araladığı bu düşünce kapıları bize Frankfurt Okulu'nu hatırlatır. Tüketimin devam etmesi kaçınılmaz olduğunda, ister istemez bunun bir endüstrisi de olur. Teorisyenlerin "Kültür Endüstrisi" adını verdiği bu olgunun temel hedefi her zaman daha iyi yaşamak, daha çok üretmek ve daha çok tüketmektir. Bu endüstrinin bir parçası olan insan için yemek, içmek, bakmak, seyretmek, sevmek, uyumak, gezmek bir tüketim nesnesine dönüşmüştür. Bu yaşam tarzına erişenler bunu ancak kendilerini tüketen bir çaba pahasına elde ederler. Mekân, zaman, temiz hava, yeşillik, su, sessizlik... Eskiden bedava olan bu mallar şimdi ayrıcalık sahiplerinin erişebildiği lüks mallar hâline gelmiştir. Tarihin en meşhur sakallısının dediği gibi, "Kapitalizm, gölgesini satamadığı ağacı keser."



Doppler durup kendini dinlemek için sessiz bir mekân ihtiyacı duymuştur. Buna ilk karşı çıkan, toplumun en küçük parçası olarak önce ailesi olur. Gürültüyü kabullenmesi istenmiştir kendisinden. Kesintisiz söz akışına maruz kalarak artık sessizlikten korkmaya başlayan birey, bu hikâyede Doppler ile çemberin dışına çıkmayı başarmıştır. Kartacalı şair Terentius'un "İnsanım ben, insana dair hiçbir şey bana yabancı değildir." dizesinin aksine, "İnsana ait olan her şey bana yabancı." diyen kahramanımız, hikâyenin ilerleyen sayfalarında karşımıza çıkan hırsızlık olayında kültür endüstrisinin esiri olan insanlara yabancı gelen bir davranışla olaya yaklaşır. "Gel benimle biraz otur." diyerek elini uzattığı hırsızla karşılıklı içki içer ve evde kullanılmayan elektronik eşyaları hatta oğlunun sürekli kullandığı DVD oynatıcısı ile birlikte tüm filmleri hırsıza hediye eder.

Hikâyenin sonunda Doppler acaba kaçtığı şehir hayatına geri dönecek mi? Yoksa tüm toplum kurallarına ve tüketim alışkanlıklarına rağmen ormandaki hayatına devam edecek iradeyi gösterecek mi? Asıl irade ormanda yaşamak mı yoksa bu çarkın tam orta yerinde durup düzene savaş açmak mı? İnsan denen varlık tüm ormanları yok ederek oralara da medeniyet(!) götürmek üzere tek ağaç kalmayana kadar kesecek mi? İçine sıkıştığımız bu düzenden kaçış var mı? Tek çare Oslo'da bir ormanda yaşam kuran Doppler ya da Çökertme Köyü'nde modern yaşamdan uzak bir hayat kuran Mandıra Filozofu olmak mı?

Yazıyı kitabın son sayfasında yer alan alıntılarla bitirelim.

"Norveç'te yaşıyorsan koşullar hakkında doğru bir fikrin olmuyor."

(Biz yine de dip notumuzu yazarın ülkesinin verilerini kullanarak hazırlayalım. Yaşadığımız ülkenin verileriyle karşılaştırmak da kitap bittikten sonraki düşüncelerimize kalsın.)

"Bu ülkenin dışında hiç tanımadığım bir dünya var. Yardıma muhtaç. Benim gibi bir avcı toplayıcının, bir başka deyişle Doppler'in yardımına muhtaç."

"Bu bir seferberlik.

Bizler, son nefesimize kadar savaşacak askerleriz.

Akıllılığa karşı. Aptallığa karşı.

Çünkü ortada bir savaş var. Bir savaş."

Kaynağa erişmek için [tıklayınız](#).



Ayın Film İncelemesi

İKTİSATÇI (BELGESEL)

Doç. Dr. Çiğdem BOZ
Yönetmen, Senarist ve Akademisyen

YILI: 2019
SÜRE: 50 DAKİKA
YÖNETMEN: ÇİĞDEM BOZ
YER ALAN İSİMLER: KORKUT
BORATAV, BİLSAY KURUÇ, OKTAR
TÜREL, TUNCER BULUTAY, FİKRET
ŞENSES VE YILMAZ AKYÜZ

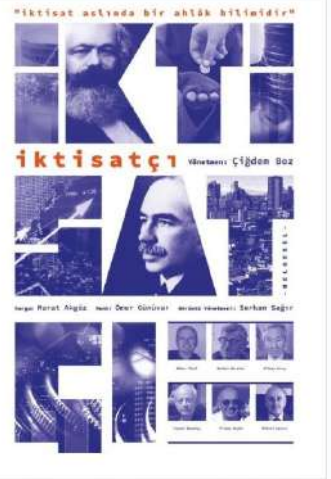

Türkiye'de salt iktisadı ele alan ilk belgesel olma özelliğine sahip "İktisatçı" kendisi de bir iktisatçı olan Prof. Dr. Çiğdem Boz tarafından Korkut Boratav, Bilsay Kuruç, Oktar Türel, Tuncer Bulutay, Fikret Şenses ve Yılmaz Akyüz gibi iktisadın duayen isimlerini konuk ederek derlenmiştir.

İktisatçı belgeseli, iktisat biliminin nesnesine olduğu kadar öznesine de bakan bir film olarak görülebilir. Her araştırmacının elinde farklı bir hâl alacak olan iktisat, bu nedenle saf bir bilim olarak görülemez. Her toplumsal bilim gibi iktisat da ideolojiktir, belli bir felsefeye dayanır.

200 yıl önce ahlak felsefesinin bir alt dalı olarak ortaya çıkan politik iktisat (ekonomi politik) zamanla "politik" sıfatını üstünden atmış ve saf bir bilim olma iddiasıyla gerçek dışı modeller ve insan varsayımıyla ilerleyerek piyasa toplumunun savunucusu hâline gelmiştir. 80'lerden itibaren ise finansal kapitalizmin araç kutusuna dönen disiplin tüm toplumsallığını yitirmiştir.

Türkiye'de politik iktisat ekolünü hâlâ sürdüren ve neo-liberal paradigma karşısında kamuculuğu savunan; gelir dağılımı, yoksulluk gibi toplumsal sorunlara kafa yormuş isimlerle yaptığımız röportajlardan oluşan "İktisatçı" belgeseli, yakın dönem iktisat tarihine eleştirel bir açıdan bakarak mesleki hafızaya katkı sağlamayı amaçlar.

Çiğdem Boz:

1978 yılında Tokat'ta doğdu. İzmir Maliye Meslek Lisesi ve İstanbul Üniversitesi İngilizce İşletme Bölümünden mezun olduktan sonra İstanbul Üniversitesinden iktisat alanında yüksek lisans diploması aldı. 2009'da Yıldız Teknik Üniversitesinde Amartya Sen üzerine yazdığı tezle doktorasını tamamladı. 2014 yılında makro iktisat alanında doçent unvanını alan Boz, makro iktisat dışında iktisadi düşünce tarihi, toplumsal yapı, iktisadi zihniyet ve iktisat-edebiyat konuları üzerinde çalışmaktadır. "İktisadi düşünce tarihi" konulu bir tiyatro oyunu da bulunan Boz'un Suriyeli mültecilerle ilgili iki kısa film çalışması da bulunmaktadır.

" EĞİTİM-
ARAŞTIRMA "

Öğrencilere Geleceğe Hazırlık İçin Öğretilmesi Gereken 7 Temel Beceri

Arş. Gör. Ceren DEMİR
Uluslararası Ticaret ve Finansman Bölümü

Harvard Üniversitesinden Tony Wagner, 21. yüzyıl için gereken 7 hayatta kalma becerisini belirlemek için bir çalışma yaptı. Bulgularını aşağıda inceleyelim.

1- Eleştirel düşünme ve problem çözme becerisi

Öğrencilerin sorunları farklı açılardan görme ve kendi çözümlerini formüle etme becerilerini geliştirmeleri gerekmektedir. Ancak bunun için çocuklara soracağımız problemler, ideal olarak birden fazla çözüme uygun olmalıdır. Bu bağlamda test kitapları üzerinden ders işleyerek öğrencileri geleceğe hazırlamamız mümkün değildir.

2. Hayatın farklı katmanları arasında iş birliği kurma becerisi

Doğduğu kültürde yaşayanların sayısı hızla azalıyor. Bu insan hareketliliğinde bireylerin huzur içinde bir arada yaşaması ve ortak amaçlar için iş birliğine girmesi her zamankinden daha önemli bir ihtiyaç hâline geldi. Bu nedenle önümüzdeki zaman, bu iş birliğine yatkın olanların daha başarılı olduğu bir dönem olacak. Eğitimden iş dünyasına artık sadece bireysel meziyetlere değil, takım çalışmasına bakılıyor.

3. Zihinsel çeviklik ve esneklik

Değişen koşullar ve veriler doğrultusunda fikrinizi değiştirebiliyor musunuz? Yargılarınızı hayatla sınıadığınızda esneklik gösteriyor musunuz? Veriye ulaşmanın bu kadar kolay olduğu, yeni bilimsel çalışmaların her gün bildiklerimizi gözden geçirmemize yardımcı olduğu bir çağda sabit fikirli olanların ileriye gitmesi çok zor. Bu çağ, zihinsel esneklik çağı.

4. İnisiyatif alma ve girişimcilik

Bulduğumuz küresel rekabet ortamında tutunabilmemiz için çocuklara önce evde, sonra okulda olmak üzere inisiyatif almayı öğretmemiz gerekir. Fikirlerini ifade etmeleri için onları teşvik etmek, onların

yeni projelere girmelerine destek olmak gerekiyor. Deney yapmaktan iş kurmaya her alanda çocuklarımızın kendi hayallerini gerçekleştirmelerine önce evde, sonra okulda zemin hazırlamalıyız.

5. Sözlü ve yazılı iletişim

Teknolojideki gelişmelere rağmen, bu becerilerin önemi asla azalmaz. Bu dönem, bildiğini iyi ifade etme devri. Bu nedenle en başta öğrencilerimize kendinden emin ve net biçimde konuşmayı öğretmeliyiz. Aynı zamanda, öğrencilere yazılarını kontrol etmelerine yardımcı olmak için mevcut teknolojiyi nasıl kullanacaklarını öğretmeli, bu esnada da yazım kurallarını vurgulamaya devam etmeliyiz.

6. Bilgiye ulaşma ve analiz etme becerisi

Öğrenciler bugün hayal bile edilemeyecek miktarda bilgiye erişebiliyor. İnternet, onların en iyi arkadaşı veya en kötü düşmanı olabilir. Bu noktada onlara rehberlik etmesi gereken kişilerin en başında öğretmenler gelir. Öğrencilere, bir konuyla ilgili mevcut milyonlarca web sayfasını nasıl gözden geçirecekleri ve ihtiyaç duyduklarını nasıl bulacakları öğretilmelidir.

7. Merak ve hayal gücü

Öğrenciler zaten doğal olarak barındırdıkları bir merak ve keşif dürtüsü ile okula başlarlar. Hayal güçleri uçsuz bucaksız ve evcilleşmemiştir. Bu noktada eğitimcilerin görevi, onlara nasıl meraklı ve yaratıcı olunacağını öğretmekten çok, bunu onlardan almamakla ilgilidir. Hepimiz aynı şeylerden hoşlanmayız ve aynı şeylere değer vermeyiz. Bu nedenle bir eğitimci, öğrencilerinin yaratıcılığını ve hayal gücünü nasıl beslediği ve geliştirdiği konusunda çok dikkatli olmalıdır.

GİRİŞİMCİLİK VE İNOVASYON

ŞİMDİKİ ÇOCUKLAR GİRİŞİMCİ

ARŞ. GÖR. SEDEF ÇEVİKALP

ULUSLARARASI TİCARET VE FİNANSMAN BÖLÜMÜ



Değişen dünya ekonomilerinde ve pazarlarında, yenilik üretebilen ve yeniliklere ayak uydurabilen şirketler ve ülkeler kazanıyor ve yeniliği gerçekleştirme çabası da büyük oranda teşvik ediliyor. Bu yenilik yaratma kültürünün yerleşmesi ve gelişmesi için en önemli adımlar aslında küçük yaşlarda atılıyor. Çünkü yaratıcı yeteneğin gelişimi, büyük oranda çocukluk döneminde şekilleniyor. Gelecekte bir ürünü belki de bir endüstri için keşfeden, yaratan ya da canlandıran bireyleri, şimdinin girişimci çocuklarıdır.

Çocuklarda girişimcilik; zaman yönetimi, stresle başa çıkma, odaklanma, risk alma gibi çeşitli eğitimlerle desteklenebilirken ailenin sosyoekonomik durumu ve tutumları gibi birçok çevresel faktörün etkisi altında da çocuklardaki bu vizyonun yok edilebilmesi mümkün oluyor. Çocukların girişimcilik dünyasının, yetişkin girişimcilerin dünyasına kıyasla biraz daha farklı olduğunu söyleyebiliriz. Onların girişimcilik fikirlerinin büyük oranda çevreyi ve hayvanları koruma ile insanlara yardım etme amacından oluştuğunu görüyoruz. 2019 yılında Bilgiyi Ticarileştirme Merkezi (BTM) ile bilim odaklı çocuk ve genç kuluçka merkezi Fikir Değirmeni'nin organize ettiği "Fikir Sahnesi"nde 11-15 yaş grubundaki girişimci çocuklar sokak hayvanları için otomatik ev tasarımı, doğru meslek seçimi platformu, evsel atıkları değerlendirme, spor algısını artırmaya yönelik spor uygulaması, sosyal sorumluluk bilincinin kazandırılması gibi birçok projeye geleceğe ve kalplere dokunmayı başardılar. Çocukların gelecek hayalleri ile girişimci ruhları birleştiğinde dünyanın geleceği için umut vadettikleri açıkça görülüyor.

Kaynağa erişmek için [tıklayınız.](#)



SIYASİ- GÜNDEM



30 AĞUSTOS ZAFER BAYRAMI'NIN SIYASİ ÖNEMİ

Arş. Gör. Onur KAYA

Siyaset Bilimi ve Uluslararası İlişkiler Bölümü



26 Ağustos – 30 Ağustos 1922 tarihleri arasında gerçekleşen ve Mustafa Kemal Paşa'nın komutanlığında Türk Milleti'nin zaferiyle sonuçlanan Büyük Taarruz, sadece askerî açıdan değil, siyasi açıdan da oldukça önemli bir zaferdir. Türk ordusunun bu önemli zaferi hem yurt içinde hem de uluslararası sahada önemli siyasi gelişmelerin yaşanmasına zemin hazırlamıştır.

Öncelikle dönemin koşulları göz önünde bulundurulduğunda Kurtuluş Savaşı sürecinde bu askerî zaferin kazanılmasıyla sadece Türk ordusunun Batı Cephesi'nde önü açılmamış, Kurtuluş Savaşı ile başlayan ve Büyük Millet Meclisi'nde planlanan millî iradenin oluşturulması süreci de sağlanmıştır. Anadolu'da topyekûn, millet olarak verilen kurtuluş mücadelesiyle birlikte gelen bu askerî başarı, hem Mustafa Kemal Paşa ve Büyük Millet Meclisi'nin hem de millî bütünlüğün geleceğini sağlamıştır.

Büyük Taarruz ve peşinden gelen büyük zafer, sadece yurt içinde millî iradenin oluşması ve millî bütünlüğün sağlanması açısından düşünülmemelidir. Öte yandan emperyalist güçlerin silahları ile donatılmış Yunan ordusu karşısında alınan zafer, uluslararası alanda da önemli bir siyasi değere sahiptir. İşgalci Yunan kuvvetlerinin yenilmesiyle birlikte Türk milletinin başarısı, sömürgeleştirilmiş devletlerin bağımsızlık arayışlarında onlara umut olurken sömürgeci güçlere de sadece askerî alanda değil, siyasi alanda da güçlü olduğumuzu göstermiştir. Zafer sonrasında sömürgeci güçler ateşkes yapmak durumunda kalmıştır. Mudanya'da gerçekleşen görüşmelerde alınan kararlar, 30 Ağustos'ta kazanılan askerî zaferi perçinlemiş ve Yunan işgali son bulmuştur.



Sağlık- Psikoloji



ASPERGER SENDROMU NEDİR?

Doç .Dr. Canan TANIDIR
Psikoloji Bölümü



Asperger Sendromu (AS); sosyal alanda ve iletişimde belirgin zorluklar, kısıtlı ilgi alanı ve tekrarlayıcı hareketlerle karakterize olan yaygın gelişimsel bozukluklardan biridir. Yaygın gelişimsel bozuklukların ilk örneği olan klasik otizmden farkı ilk 3 yılda dil gelişimi, bilişsel gelişim ve öz bakım becerileri açısından önemli bir gecikmenin olmamasıdır.

1944'te Hans Asperger -Avusturyalı bir pediatri uzmanı- sosyal olarak yaşlılarına kaynaşmakta zorluk çeken dört çocuk tanımlamıştır. Kendisinden bir sene önce yayımlanan Kanner'ın "erken bebeklik otizmi" tanımlamasından habersiz olarak kendi tanımladığı bu duruma "otistik psikopati" adını vermiştir. Hans Asperger bu çocukların, korunmuş entelektüel becerilere rağmen jest, ses tonu gibi sözel olmayan iletişimde belirgin olarak yetersiz olduklarını ve empati yeteneklerinin zayıf olduğunu, duyguları entelektüelize etme eğilimlerinin olduğunu ve konuşmalarının büyük bir kısmını alışılmadık konulardaki ilgi alanlarının oluşturduğunu belirtmiştir.

AS'nin neden kaynaklandığı henüz bilinmemektedir. Birçok vakada genetik kalıtımın önemli olduğu düşünülmektedir. Karakteristik belirtiler genelde 8-10 yaş civarı ortaya çıkar. Çocukların okula gitmesiyle sendroma ilişkin zorluklar daha belirgin hâle gelir. Çünkü bu yaşlarda sosyal beklentiler artar.

Aslında bu bireyler diğerleriyle etkileşimde bulunmak isterler ve bunun için atılımlar yaparlar ancak yaklaşım tarzları uygunsuz ve gariptir. Alışılmadık dar bir başlıkla ilgili tek yönlü, uzun soluklu, bilgiçlik taşlar şeklinde sohbete girerler. Bu beceriksiz sosyal yaklaşımlarından ve diğer insanların duygu, niyet ve ima edilen iletişimlerine duyarsız olduklarından dolayı dışlanırlar. AS olan bireylerin aile fertleri, karşılıklı duygusal paylaşım olmamasından yakınırırlar. Olaylara karşıdaki insanın bakış açısından bakamazlar ve karşıdaki insanla empati kuramazlar; dolayısıyla da uygun duygusal karşılıklar veremezler. Bu da karşıdaki insan tarafından soğukluk ve duygusuzluk olarak değerlendirilir. Zamanlarının büyük bir kısmını kaplayan özel ilgi alanları vardır. İlgi alanının içeriğinden çok kişinin bu ilgi alanına çok fazla enerji ve zaman ayırması sorun oluşturur. O kadar çok zaman ve enerji harcanır ki diğer bütün aktivitelere çok az zaman kalır. Sosyal alışverişlerinin çoğu da bu ilgi alanıyla ilişkilidir.

Kaynağa erişmek için [tıklayınız](#).



OLİMPİYATLAR VE SPOR PSİKOLOJİSİ

Prof. Dr. Özden Şükran Üneri
Psikoloji Bölümü



COVID-19 salgınına bağlı olarak 2020 yılında yapılamayan yaz olimpiyat oyunları, bu yıl 23 Temmuz'da Tokyo'da gerçekleştirildi. Antik çağdan beri var olan barış, kardeşlik ve amatör ruhla yarışma temalarını içeren olimpiyat oyunları, insanın doğal sınırlarını zorladığı bir alan, pek çok sporunun hayallerini süsleyen bir etkinliktir. Bu büyük spor organizasyonu çoğu kez izleyenler için de sabırsızlıkla beklenen, heyecanlı ve oldukça keyif verici bir aktivitedir.



Elbette sporcular açısından olimpiyat oyunları yalnızca bir yarış değil, uzun soluklu bir çalışma, değerlendirilme, seçilme ve ülkesini temsil etme sürecini de içeren farklı anlamların yüklendiği bir etkinliktir. Bu durum oldukça zorlu süreçleri de beraberinde getirmektedir. Yapılan çalışmalar günümüzde olimpiyat oyunları benzeri uzun süreli hazırlık gerektiren aktivitelerin sporcuların üzerinde baskı yarattığını, onları daha içe dönük ve sosyal aktivitelerden uzak bir hâle getirdiğini, bu durumun da sporcuların var olan performanslarında düşmeye, ruh sağlıklarında da bozulmaya yol açabileceğini göstermektedir. Tam da burada çoğu ülkenin olimpiyat ekibinde yer alan, aslında oldukça önemli olan ama görünmeyen oyuncuların söz etmemiz gerekmektedir: spor psikologları.



Literatürde olimpiyatlar benzeri büyük spor organizasyonlarında başarılı olan ülkelerin 70'li yılların ortalarından beri olimpiyat takımlarında spor psikologlarına yer verdiği ve bu psikologlarının görevleri arasında sporcuların zihinsel antrenmanları, gevşeme çalışmaları, günlük izlenimleri, duygu profillerinin çıkarılması, kriz masasının işletilmesi, sporcuların ve antrenörlerin kendilerini daha iyi hissetmeleri için bazı önlemlerin alınması, sosyal gözlem ile yaşadıkları sorunların giderilmesi gibi çalışmaların yer aldığı belirtilmektedir.

Günümüzde büyük organizasyonlar için hazırlanan ve başarılı olmaları beklenen sporcuların oyunlara hazırlık aşamalarından itibaren yanında spor psikologlarının yer alması neredeyse kaçınılmazdır. Spor psikologları sporcu, antrenör, spor hekimi ve idareciler ile ortak çalışarak süreç içinde karşılaşılan ruhsal zorlukların üstesinden gelinmesine destek olmaktadır. Bu süreçleri yürütürken bir spor psikoloğunun sorun yaşayan sporcunun özelliklerine uygun bireysel çözümler üretmesi, aynı zamanda ürettiği çözümün olimpiyat takımında yer alan diğer sporcu, antrenör ve idareciler için de kabul edilebilir olmasına özen göstermelidir. Bu da ancak iyi bir eğitim ve tecrübe ile mümkün olabilmektedir. Olimpiyatlara katılan sporcuların var olan performanslarını gösterebilecekleri ve olimpiyat ruhuna uygun yarışabilecekleri sağlıklı ortamların vazgeçilmezlerinden olan spor psikologları, spor bilimleri kökenli olup spor psikoloji yüksek lisansı yapan ya da psikoloji/psikiyatri kökenli olup spor psikolojisi sertifikası olan kişilerden seçilmelidir. Son yıllarda ülkemizde spor psikolojisi sertifikasyon çalışmalarının ve yüksek lisans programlarının artması sevindirici bir gelişmedir. Bu durum ülkemizin sporcu olma potansiyeli yüksek genç nüfusu dikkate alındığında gelecekteki olimpiyatlarda yer alacak sporcularımızın ruh sağlıklarını korumak ve var olan performanslarını başarıyla ortaya koyabilmelerini sağlamak açısından umut vericidir.

SOSYO- GÜNDEM



İKLİM DEĞİŞİKLİĞİNDE KIRMIZI ALARM: ORMAN YANGINLARI VE ÖTESİ

Arş. Gör. Selin Yalçıntaş

Uluslararası Ticaret ve Finansman (İngilizce) Bölümü



Ekolojik döngünün vazgeçilmez unsuru olan ormanlar, oksijen üretir ve karbondioksidi emerler. Bu sayede canlılar olarak yaşam için ihtiyaç duyduğumuz en temel gereksinimimizi karşılarız. Yeryüzündeki en yoğun ve en zengin biyoçeşitliliğe ev sahipliği yapan ormanlar, aynı zamanda çok sayıda insanın hem yaşam alanı hem de geçim kaynağını oluşturmaktadır. Son dönemde ülkemizle birlikte dünyanın dört bir yanında yaşanan orman yangınlarındaki artış, oksijenin ve karbondioksit emiliminin önemli oranda azalmasına yol açmıştır. Bu süreçte tüm canlıların içinde bulunduğu zorlu şartlar, küresel ısınma ve iklim değişikliği konusunda bireysel, toplumsal ve küresel boyutta ciddi adımlar atılması gerektiğini bir kez daha gösteriyor. Günümüzde orman yangınları ve kuraklığın yanı sıra, ani yağışların neden olduğu sel felaketleri de ülkemiz ve dünya gündemin önemli bir parçası hâline geldi. Bu nedenle tüm bu yaşanan afetlerin nedenlerini ve sonuçlarını anlayarak gerekli önlemleri almak, dünyamızı ve geleceğimizi kurtarma yolunda kritik önem taşıyor.

Bilim insanları, dünyanın içinde bulunduğu bu olağanüstü süreci ve afetleri açıklamak üzere “insan” etkilerinden kaynaklanan iklim değişikliğine dikkat çekiyorlar. Birleşmiş Milletler’e bağlı Hükümetlerarası İklim Değişikliği Paneli’nin (IPCC) 9 Ağustos 2021 tarihinde yayımlanan ve 195 üye ülke tarafından onaylanan raporunda “atmosferin, ozon tabakasının ve yeryüzünün ısınmasının insan faaliyetlerinin ürünü olduğu” açıkça ifade ediliyor. 2015’te imzalanan Paris İklim Anlaşması ile küresel sıcaklık artışının 2 santigrat derece, hatta endüstrileşme öncesi seviye olan 1,5 santigrat derecenin altında tutulması hedefleniyor. Ancak IPCC uzmanları, ülkeler karbon salınımlarında büyük kesintilere gitmediği ve etkili adımlar atmadığı takdirde bu iki hedefin de ulaşılamaz olduğuna işaret ediyor. Küresel ısınmanın dünyanın her bölgesinde daha önce hiç görülmemiş boyutlarda kötüleştiği ve 2030 yılına kadar 1,5 santigrat dereceye ulaşacağı vurgulanıyor. Sera gazı emisyonunun hızlı ve etkili biçimde azaltılması durumunda bile küresel sıcaklıkların istikrara kavuşmasının 20-30 yıl sürebileceği ifade ediliyor. Önlem alınmaması durumunda ise ısınmanın yüzyılın sonuna kadar 2 santigrat derece ve üzerinde bir seviyeye ulaşacağı tahmin ediliyor.





Raporun devamında Akdeniz ülkelerinde gelecek dönemlerde sıcak hava dalgalarının, kuraklığın ve orman yangınlarının artacağı ve bu bölgenin iklim krizinde merkezî bir konum üstleneceği belirtiliyor. Türkiye'nin de yer aldığı bu coğrafyada günümüzde yaşanan afetlerin çok daha geniş boyutlara ulaşabileceği ve bu nedenle çok sayıda can ve mal kaybına neden olabileceği vurgulanıyor. Aynı zamanda tarım, hayvancılık, balıkçılık ve turizm gibi alanların baskılanarak ekonomik istikrarsızlıklara yol açma tehlikesi de söz konusu. Gelecekle ilgili öngörüler ve şu an yaşadıklarımız, çoktan başlamış olan bir iklim krizinin gerçekliğini gösteriyor. Tahminler uzak bir geleceğe ait değil, çok yakınımızda. Türkiye'de temmuz ayının sonundan itibaren sıcaklık artışı ve kuraklığın büyük ölçüde etkili olduğu 270 orman yangını yaşanırken İtalya ve Yunanistan da yoğun sıcak hava dalgaları nedeniyle çok sayıda yangınla mücadelesini sürdürüyor. Yakın zamanda İspanya, Portekiz, Romanya ve Rusya'nın bazı bölgelerinde de orman yangınları gerçekleşti. Kanada'da ise 2021 yılı içerisinde 4 bin 891 yangın olduğu kaydedildi. ABD tarihinin en büyük yangını olan California eyaletinde meydana gelen yangınlar, sıcak hava dalgalarının etkisiyle geniş alanlara yayılarak birçok ormanın yok olmasına neden oldu. Dünyanın en soğuk bölgesi olan Sibirya bile şiddetli yangınlarla mücadele ediyor. Yangınların yüksek yoğunluklu olması nedeniyle büyük ölçüde karbondioksit çevreye yayılıyor. Küresel sıcaklığın yükselmesiyle birlikte orman yangınları riski artarken yangınların artışıyla yok olan ormanlar da ısınmayı tetikliyor ve böylece bir kısır döngünün içine giriliyor.

İklim değişikliği sandığımızdan hızlı ilerliyor ve doğal karbon yutağı olan ormanları korumak, her geçen gün daha hayati bir önem arz ediyor. Peki, bugün bulunduğumuz noktada neler yapılabilir, ne gibi önlemler alınabilir? Öncelikle krizin var olduğunu ve boyutlarını kavramalıyız. Aksi takdirde krizi görmezden gelmek, bizi geri dönülmez noktalara taşıyabilir. İnsanlık olarak tüm bu süreçlerde sorumluluk üstlenmeli, yaşanılabilir bir dünya ve geleceğimiz için iklim değişikliğini azaltmaya yönelik önlemler almalıyız. Konu ile ilgili olarak BM Genel Sekreteri Antonio Guterres, hükümetlerin üstlenmesi gereken görevlere dikkat çekerek fosil yakıtların üretiminin sonlandırılması ve yenilenebilir enerji kaynaklarının maddi açıdan desteklenmesi çağrısında bulunuyor. Diğer yandan, yaşanması muhtemel afetlerle mücadele konusunda gerekli hazırlıkların, yetkili devlet kurumları ve STK'lar tarafından koordine edilmesi ve acil müdahale sisteminin sorunsuz işleyişinin sağlanması oldukça önem taşıyor.





Atmosferdeki karbondioksitin azaltılmasında önemli rol oynayarak küresel ısınmanın baskılanmasını destekleyen ormanların yok olması, gezegenimizin yok olmasıyla eş değerdir. Bu bağlamda ekolojik döngüde kendi kendini yenileyebilir durumda olmayan alanlara tekrar ağaçlandırma yapılması kritik önem taşıyor. Mevcut alanların rant ekonomisine teslim edilmemesi, hatta bu alanların daha fazla genişletilmesi, gezegenimizin devamlılığı için şarttır. Elbette biz, bireyler olarak endüstriyel tüketimi azaltmak, plastik kullanımına son vermek, ormanlık alanlarda yangına sebebiyet verecek atıklar bırakmamak, afet eğitimi almak vb. önlemler alabiliriz. Benzer önlemlerin geniş kitleler tarafından benimsenmesi, afetlerin ve iklim krizinin insan kaynaklı etkilerini azaltma noktasında katkı sağlayacaktır. Ancak iklim değişikliğinde büyük etkisi olan ve esas sorumluluğu yüklenerek harekete geçmesi gereken taraflar, endüstriyel faaliyetleri yürüten şirketler ve karar alıcı konumda olan hükümetlerdir.

Bu nedenle bireylere düşen en temel sorumluluk, şirketlerin ve devletlerin daha fazla zaman kaybetmeden aksiyona geçmeleri ve endüstriyel faaliyetlerinin kontrolsüzlüğüne son vermelerini toplu hâlde talep etmek olmalıdır. Yani en temel hakkımız olan "yaşanabilir bir dünyada varlığımızı sürdürmeyi" talep etmek. Hâlihazırda küresel ısınma durdurulabilmiş veya küresel çapta etkili bir önlem alınabilmiş değildir. Paris İklim Anlaşması'nda belirlenen hedefler, ülkelerin eyleme dökme aşamasındaki ciddi yetersizlikleri nedeniyle hayata geçirilemiyor. Dünyanın ve insanlığın, varlığını devam ettirmesi için şu an en çok ihtiyaç duyduğu şey daha fazla kâr güdüsüyle hareket etmek değil, küresel iklim eylemlerinin hayata geçirilmesidir. Önlenemez bir boyuta geldiğinde her şey için çok geç olabilir. Zira ormanlarımız, oksijenimiz yani yaşayacak bir dünyamız kalmadığında, bugün öncelik verilen tüm alanlar anlamsız hâle gelecektir.

Kaynağa erişmek için [tıklayınız](#).



PARIS 2015

Hepimiz bu bütünün bir parçasıyız. Ekolojik denge geri döndürülemez bir duruma doğru sürüklenirken seyirci kalamayız. Bireysel, toplumsal ve küresel olarak üstümüze düşen sorumlulukları kavramalı ve harekete geçmeliyiz. Gidebileceğimiz başka bir dünya yok.

DOĞANIN UYARISI:

İKLİM DEĞİŞİKLİĞİ

Dr. Öğr. Üyesi Gizem Uzuner
EKONOMİ VE FİNANS BÖLÜMÜ

İklim; sıcaklık, yağış, nem ve rüzgar gibi faktörleri içeren belirli bir konumdaki ortalama hava durumu olarak tanımlanır. Bu ortalama koşullarda meydana gelen değişiklikler iklim değişikliğine yol açmaktadır. İklim değişikliği, insanlığın karşılaştığı en çetin sorunlardan biridir. Yüz milyonlarca hayat, sayısız tür ve ekosistem, ekonominin gidişatı ve bu gezegenin gelecekteki yaşanabilirliği tehlikede. Yakın zamana kadar bu değişimlere doğal faktörler neden olmuştur. İklim değişikliği üzerindeki doğal etkiler arasında volkanik patlamalar, Dünya'nın yörüngesindeki değişiklikler, El Niño ve Dünya'nın kabuğundaki değişimler yer almaktadır.

Peki, günümüzde yaşanan iklim değişikliği dünyamızın kaderi midir? Aslında, 1800'lerdeki Sanayi Devrimi'nden bu yana küresel sıcaklık çok daha hızlı bir oranda arttı. 20. ve 21. yüzyılda karbondioksit seviyesi %40 artış gösterdi. İnsan faaliyetleri, havaya karbondioksit ve diğer sera gazlarını salarak iklim değişikliğine neden olmaktadır. Sera gazlarının üretilmesine başta kömür olmak üzere fosil yakıtların yakılması, ormansızlaşma, endüstriyel ve tarımsal faaliyetler sebep olmaktadır. Tüm kanıtlara bakıldığında, insanların iklim değişikliğinin önde gelen nedeni olduğu konusunda büyük bir bilimsel fikir birliği var. Hükümetlerarası İklim Değişikliği Paneli son raporlarında küresel ısınmanın nedeninin insan faaliyetleri olduğunu açık bir şekilde belirtti. Bu faaliyetlerin temel amacı, kuşkusuz yaşamı sürdürmek ve insan ihtiyaçlarını karşılamaktır. Fakat "masum" amaçlar ile yapılan faaliyetler maalesef iklimin hızla değişmesine sebep olmaktadır.

İklim değişikliğinin insan sağlığı ve ekosistemler açısından olumsuz etkileri bulunmaktadır. Sağlık açısından bu olumsuz etkiler; hava kirliliğinden kaynaklanan hastalıkların artması, solunum problemleri, içme suyu kalitesinin azalması sebebiyle ortaya çıkan hastalıklar, su ve gıda tedariği konusunda yaşanabilecek problemler olarak karşımıza çıkar. Ekosistemler açısından ise küresel ısınmanın artması ile birçok canlı türünün tükenmesi risk teşkil eden durumlardandır.



İnsanoğlu temel ihtiyaçlarını karşılamaktan vazgeçemeyeceğine göre bu olumsuz etkiler enerji verimliliğinin artırılması, üretimde yenilenebilir enerji kullanımının yaygınlaştırılması ve ormansızlaşmanın önlenmesi ile azaltılabilir. Ayrıca enerjiyi nasıl ürettiğimiz ve tükettiğimiz konusunda büyük bir dönüşüme ihtiyacımız var. Birey olarak evimizin elektrik ihtiyaçlarını yenilenebilir kaynaklardan karşılamaya çalışarak, gıda israfını azaltarak, geri dönüştürülebilir malzemeleri ilgili merkezlere götürüp tekrar kullanımlarını hızlandırarak ve plastik poşet kullanımını azaltarak iklim değişikliğinin hızını azaltabiliriz.





Sosyalleşme Zamanı

Arş. Gör. Zeynep ÖZCAN
Reklamcılık Bölümü

Bu ay hazırlanan bültenimizde Google Arts & Culture'da yer alan sanal müzelerden Belçika'daki Doğa Bilimleri Müzesi, Almanya'daki Städel Müzesi ve Türkiye'deki Borusan Contemporary müzesini ele aldık. Diğer sanal müzelere erişmek için [tıklayınız](#).

Doğa Bilimleri Müzesi – Belçika

Doğa Bilimleri Müzesi, Belçika Kraliyet Doğa Bilimleri Enstitüsünün bir parçasıdır. Dinazorlardan insanlık tarihine, maden ürünlerinden her yıl ayrıca düzenlenmekte olan geçici sergilere kadar geniş bir ziyaret alanı olan müzeyi deneyimlemek için [tıklayınız](#).



Städel Müzesi - Almanya

Städel Müzesi, 1815 yılında bankacı ve iş insanı olan Johann Friedrich Städel tarafından kurulmuştur. Müze, Almanya'nın en eski vakıf müzesidir. Bünyesinde 700 yıllık sanat tarihinden eserler yer almaktadır ve bu eserler 7500 metrekarelik bir alanda sergilenmektedir. Müzeyi ziyaret etmek için [tıklayınız](#).

Borusan Contemporary - Türkiye

Borusan Çağdaş Sanat Koleksiyonu'ndan beslenen müzede sergiler, etkinlikler, eğitime yönelik faaliyetler gibi çeşitli içerikler yer almaktadır. Medya ile ilgili araçları kullanan sanatçılara ve bu sanatçıların medya sanatlarına odaklanmaktadır. Müzeyi gezmek için [tıklayınız](#).



Etkinlik İstanbul

SosyoCom ailesi olarak bu ayki sayımızda sizler için İstanbul Modern'deki "Uluslararası Sanatçı Filmleri" sergisini, Volkan Aslan'ın SALT Galata'daki "Sağlıcakla Kal" sergisini ve küratörlüğünü Emre Baykal'ın yaptığı Arter'deki "Tedbir" sergisini seçtik.

Uluslararası Sanatçı Filmleri 2021 – İstanbul Modern

Dünyanın farklı coğrafyalarından çeşitli sanatçıların video, animasyon ve kısa filmlerinin yer aldığı Uluslararası Sanatçı Filmleri, Beyoğlu'nun geçici mekânında sergileniyor. Bu yıl "özen göstermek" konusu üzerine odaklanan sergiyle ilgili detaylı bilgi için [tıklayınız](#).



Volkan Aslan: Sağlıcakla Kal - SALT Galata

SALT'ın Ardışık adlı sergilerinin üçüncüsü olan Sağlıcakla Kal'da Volkan Aslan, İstanbul'un aciliyetlerine ve politik iklim ile biçimlenmekte olan dalgalı ruh hâllerine atıfta bulunuyor. Sergi hakkında detaylı bilgi için [tıklayınız](#).



Tedbir - Arter

Küratörlüğünü Emre Baykal'ın yaptığı ve 11 sanatçıdan 13 esere yer verilen sergide sanatın üretimine, muhafaza edilmesine ve sergilenmesine yönelik pratiklere odaklanılıyor. Sergi ile ilgili detaylı bilgiye erişmek için [tıklayınız](#).



İstanbul'da Eylül köşemizde, bu ayki etkinliklerin başlıcalarını sizler için derledik. Detaylara erişmek için <https://kultur.istanbul/> ve <https://kultursanat.istanbul/> adreslerini ziyaret edebilirsiniz.

İstanbul'da Eylül...

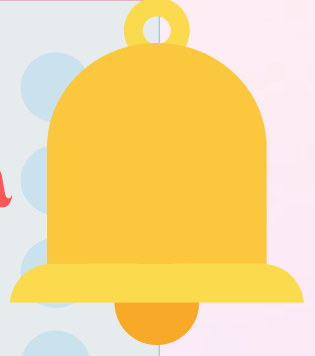

Etkinlik Türü	Etkinlik Adı	Tarih	Yer
Atölye & Eğitim	Bahtiyar Engin ile Role Hazırlık Atölyesi	08.05.2021-30.09.2021	Çevrim İçi
	Yazarlık Atölyesi	01.03.2021-30.09.2021	Çevrim İçi
Konser	Nekropsi	29.09.2021 21:00	İBB Harbiye Cemil Topuzlu Açıkhava Tiyatrosu
	Camerata Barok İstanbul	25.03.2021-30.09.2021	Çevrim İçi
Film Gösterimi	Küçükçiftlik Film Kulübü Sunar: Bahçe Sineması	10.08.2021-05.10.2021	Çevrim İçi
	Akbank Kısa Film Kanalı	01.03.2021-30.09.2021	Çevrim İçi
Sergi	Frida Kahlo'nun Evini Gezin!	01.03.2021-30.09.2021	Çevrim İçi
	National Geographic Fotoğrafları	01.03.2021-30.09.2021	Çevrim İçi
Söyleşi	Köprüde Buluşmalar "Sinema Konuşmaları" Programı	02.04.2021-30.09.2021	Çevrim İçi
	Sinemada Roman Kahramanları	01.03.2021-30.09.2021	Çevrim İçi
Tiyatro	Tiyatro ve Kadın+ / Ebru Nihan Celkan	14.05.2021-30.09.2021	Çevrim İçi
	10 Klasik Eserden 10 Tirat / Carlo Goldoni - İki Efendi'nin Uşağı	11.04.2021-30.09.2021	Çevrim İçi
Festival	49. İstanbul Müzik Festivali	18.08.2021-16.09.2021	Çeşitli Mekanlar
	İstanbul Caz Festival / Program	01.09.2021-24.09.2021	Çeşitli Mekanlar



Sokak Lezzetleri Serisi

KEBAP FATİH'TE YENİR

Arş. Gör. Dilek EROL
Yeni Medya ve İletişim Bölümü



İstanbul'un en eski semtlerinden biri olan ve günümüze kalan tarihî eserleriyle her köşesi buram buram tarih kokan Fatih; Tarihî Yarımada'yı içine alan ve Osmanlı Devleti'ne başkentlik yapan eski İstanbul'dur aslında. Bu kadar uzun ve köklü geçmiş, bölgenin sokak lezzetlerine de yansımış ve Fatih köklü mazilere sahip birçok lezzet durağına da başkentlik yapan bir yer olmuştur. Fatih ilçesinden bahsedildiğinde lezzetseverlerin aklına gelecek şeylerin başında kebabçılar geliyor.

İstanbul, Anadolu'nun her kesiminden milyonlarca insanı barındıran kozmopolit bir şehir olduğu gibi çok çeşitli mutfaklara da ev sahipliği yapan bir lezzet başkenti hükmündedir. Son yıllarda Anadolu'ya özgü kebab çeşitlerinin yanında Suriyeli göçmenlerin kendi ülke mutfaklarını ülkemize taşıdıklarını da görüyoruz. Özellikle kebabçılarıyla ünlü Fatih'te göçmen vatandaşların açtığı kebabçılara sıkça rastlamak mümkün.

Kebab, "pişmiş, kızarmış et" anlamına gelen Arapça "kebâb" kelimesinin Türkçeleşmiş hâlidir ve geçmişi oldukça eskilere dayanmaktadır. Çoğunlukla et ve sebzelerin doğrudan ateş üzerine tutularak ya da su eklenmeden fırınlarda pişirilmesi ile yapılan yemeklere verilen isimdir. Ayrıca tas kebabı, orman kebabı, testi kebabı gibi bazı etli yemek türleri sulu olmalarına rağmen kebab ismini almaktadır. Anadolu'da Adana kebab, Urfa kebab, büryan ya da kuyu kebabı, Cağ kebabı, sıruk kebabı, şiş kebab, Kilis kebabı gibi muayyen bölgelere ve şehirlere özgü çok çeşitli kebab türleri bulunmaktadır. Türkiye'de misafirin onuruna kebab yapılması ya da kebab ikram edilmesi misafirin ne kadar değerli olduğunu gösteren bir ölçüt gibidir. Evde yapılması zor olduğundan olsa gerek, önemli misafirlerin kebabçılara götürülmesi bazı kesimler için bir gelenek hâline gelmiştir.

Fatih'in Zeyrek Mahallesi, İtfaiye Caddesi ve Kadınlar Pazarı adıyla bilinen bölgesinde bulunan kebabçılar şehrin en tanınmış kebabçılarıdır. Burada Sur Ocakbaşı, Uğur Büryan ve Siirt Şeref Büryan oldukça meşhurdur. Fatih'teki ikinci kebab durağı ise "Kebabçılar Çarşısı" olarak da bilinen Horhor Caddesi'dir. Bu noktalar dışında Fatih'in çeşitli noktalarında ete damak çatlatan lezzetler veren çok başarılı ve bilinen kebabçılar vardır. Kilisli Kebabçı Ali Usta, Kebabçı Murat, Küçük Sait İskender Kebabçısı, Öz Kilis Kebab Salonu bunlardan bazılarıdır.



HELLO

HELLO

ПРИВЕТ

OLA

ALOHA

BUNA

ERASMUS+ GÜNCESESİ

POLONYA'DA BİR İGÜ'LÜ

Seray KARAOĞLU

Siyaset Bilimi ve Uluslararası İlişkiler Bölümü Öğrencisi



Kültürden ve çevreden bahsedecek olursam, sanırım ilk dikkatimi çeken şey ışıklarda tüm araçların istisnasız durmasıydı. Halk bu kurala gerçekten çok dikkat ediyor. Okulum Polonya'nın Lublin ilçesindeydi. Burası sessiz, sakin ve bol yeşillikli bir yerdi. Yeteri kadar AVM, kafe ve park gibi alanları vardı. Ayrıca Varşova'ya, Krakow'a ulaşmak için Lublin'den çok tatlı bir tren yolculuğu sizi bekliyor olacak! Gittiğinizde muhakkak Nazi kamplarını gezin derim. Son olarak Pierogi ve Zapienka yemeden dönmeyin! Ben doyamadığım bu güzel ülkeye, bu sene okuldaki bir profesörün daveti ile stajyer olarak tekrardan gidiyorum. Sizlere tavsiyem, hâlâ üniversiteliyken Erasmus'u lütfen deneyimleyin.

Merhaba,

Ben Seray. İstanbul Gelişim Üniversitesi Siyaset Bilimi ve Uluslararası İlişkiler (İngilizce) Bölümü mezunuyum. 2020 yılında Erasmus programı kapsamında Polonya'da John Paul II Catholic University of Lublin'de eğitim gördüm. Polonya'daki eğitim sisteminden bahsedecek olursam, aslında Türkiye'deki eğitim sisteminden çok farklı olduğu söylenemez. Derslerim 1 saat sürüyordu ve haftanın 2-3 günü dersim vardı. Dikkatimi çeken bir diğer nokta ise derslerde konu hakkında bilgi sahibi kişilerin sunumlarına çok fazla yer verilmesiydi. Neredeyse haftada bir gün, alanında başarılı insanların bire bir sunumlarını dinliyorduk. Benim gittiğim okul öğrencilerine karşı çok ilgili ve sosyal faaliyetlerin yoğun olduğu bir okuldur. Değişim programı öğrencilerine yönelik geziler, oryantasyon programları yeterli düzeydeydi. Okulla ve süreçle alakalı her türlü konuda değişim programı öğrencileri ile bire bir ilgilenen Erasmus Koordinatörü Katarzyna Wozniak gerçekten çok sıcakkanlı ve ilgili biriydi. Bu süreçte bana çok yardım etti. Okulumun harika bir bahçesi vardı ve okulun içerisinde çok tatlı kafeler vardı.





İGÜ-MEZUN



Abdullah Pehlivan Uluslararası Ticaret Bölümü Mezunu

Merhabalar. İstanbul Gelişim Üniversitesi Uluslararası Ticaret Bölümünden 2019 yılında mezun oldum ve şu anda Dijital Pazarlama alanında yüksek lisans yapmaya hazırlanıyorum. Uluslararası Ticaret Bölümünü bilinçli olarak gelecek vadettiğini düşünerek seçtim. Bölüm hocalarımızın ilgisiyle farklı sektörlerden kişilerle tanışma ve kendinize bu alanda yeni şeyler katma fırsatı oluşturuyorsunuz. İstanbul Gelişim Üniversitesi de bu noktada öğrencilerine çok güzel destek veriyor. Yurt dışı olanakları olsun, mezun olduktan sonraki tutumu olsun, üniversitemiz öğrenciler üzerinde çok güzel bir izlenim oluşturuyor.

Okulumuzun mezun olduktan sonra kendi şirketini kurarak iş yapmak isteyen öğrencilerine sunduğu ofis mobilyalarından oluşan bir destek paketi mevcut. Bunu şu ana kadar birçok öğrenci bilmiyordur. Ben bu olanaktan yararlanma fırsatı bulmuştum.

Üniversite yıllarımda, öğrencilik yaşamımın yanı sıra eğitim sürecim içerisinde araştırma, öz motivasyon, girişimcilik ve farklı yetenekler edinme noktasında kendimi geliştirdim. Üniversitemizde üç sene boyunca Gelişim Liderler Kulübü'nün başkanlığını yaptım. Aynı zamanda Yıldız Holding, TMS ve İstanbul Gelişim Üniversitesi Kariyer Merkezi'nin organizasyon yapılarında öğrencilik yıllarım boyunca aktif olarak görev aldım.

Şu an aynı zamanda Genç Müsiad Dijital Dönüşüm Komitesi'nde görev alıyorum. Hâlihazırda e-ticaret ve online satış üzerine iş yapan bir şirketim var ve bu alanda çalışmalar yapmaya devam ediyorum.



İGÜ - ÖĞRENCİ



Oğuzhan Çakmakçı
Uluslararası Ticaret ve Finansman
(İngilizce) Bölümü Öğrencisi

Değerli okurlar,

Ben İstanbul Gelişim Üniversitesi Uluslararası Ticaret ve Finansman (İngilizce) Bölümü 4. Sınıf öğrencilerinden Oğuzhan Çakmakçı. Sizlere üniversite seçimindeki ben ile bu yazıyı kaleme aldığım zamanki ben arasında geçen süreci ve bu süreçte yaşadıklarımı anlatmaya çalışacağım.

İlkokul ve lise eğitiminin ardından doğup büyüdüğüm şehir olan Rize'den üniversite için İstanbul'a gelmeyi planlamıştım. Tercih döneminde özellikle ticarete olan ilgim ve globalleşen dünyada ülkeler arası ticaretteki önemin artması, bu bölümü seçmemdeki önemli faktörlerden oldu. Değişen dünyanın dinamiklerini anlamak, yorumlamak ve uygulamak günümüz dünyasının işleyişinde ve gelişmesinde önemli unsurlar hâline gelmişken bu bölümü seçmiş olmam, geriye dönüp baktığımda doğru bir karar verdiğimi gösteriyor. Bu bölümü İGÜ'de okuma kararı vermemde ise özellikle bölümün müfredat içeriği ve okulda hakim olan öğrenci yanlısı kültür ve bu işleyişe olan inancım idi. Geçen beş senenin ardından üniversitemi ders içeriği, akademik kadrosu ve sosyal üniversite kültürü şeklinde üç ana başlıkta değerlendirmek istiyorum.

Okuduğum bölümün ders içeriğinin özellikle uluslararası akredite programlarının vermiş olduğu küresel eğitim kapsamında Avrupa standartlarında olduğu söylemek mümkün. Diplomamın uluslararası geçerliliği ve bu geçerliliğe uygun ders içeriklerinin oluşturulması, kişisel gelişim açısından öğrencilere katkı sağlarken küresel bir müfredat içeriğinin sağladığı imkânlar da gerçek anlamda güzel bir deneyim sunuyor. Bu deneyim özellikle kişisel olarak global düşünen ve hareket eden bireyler olmamızı sağlıyor.

Üniversitemin akademik kadrosu, bahsetmiş olduğum ders içeriğiyle birlikte doğru bilgiye ulaşmada öğrenciye büyük katkılar sunuyor. Üniversite hocalarımızın 7/24 bilgiye açık oluşları, doğru bilgiye kısa sürede ulaşmada büyük rol oynuyor. Özellikle hocalarımızın salt teorilerin ötesinde sosyolojik gerçeklerle harmanlanmış bir şekilde bilgiyi aktarması, okuduğumuz bölümün hayattaki yerini bulmamızda biz öğrencilere çok yardımcı oluyor.

Üniversitemin sosyal kültürü açısından ise öğrenciler arası iletişimin sıkı olduğu, birçok bölümden farklı insanlarla tanışma ortamı sunduğu ve bunlar sayesinde kolayca sosyalleşebildiğimizi söyleyebilirim. Özellikle farklı bölümlerden insanlarla tanışmanın, farklı disiplinleri tanımanın ve benimsemenin bakış açımızı ve yetkinliğimizi olgunlaştırdığını düşünmekteyim. İGÜ bu imkânı çok iyi bir şekilde öğrencilerine sunuyor. Ben ayrıca okulumuzun Girişimcilik Kulübü başkanlığını yapmaktayım. Başkanlığım süresince birçok etkinlik ve etkinliklere bağlı network edinme şansım oldu. Aynı zamanda 32 üniversitenin içinde bulunduğu TOBB Üniversiteli Gençlik Oluşumu'na da başkanlık etmekteyim. İGÜ'nün sağladığı imkânlar sayesinde kulüp başkanı oluşum ve devam eden süreçte edinmiş olduğum networkler, üniversitemizin sosyal kültürünün bana sağladığı en büyük avantajlardan olmuştur.



Üniversite hayatımın İngilizce hazırlık eğitimiyle beraber 4. senesinde aktif bir öğrenci olmaya çalışırken gelecekteki planlarım için bazı adımlar attım. Kulüp etkinliğinde davet ettiğimiz bir konuşumuzun şirketinde uzun dönem Management Trainee (Yönetim Stajyeri) olarak çalışma fırsatı buldum. Grup İmaj Aydınlatma'da yani Türkiye'nin sokak aydınlatmalarında pazar payının yüksek olduğu bir şirkette ihale süreçleri, ihracat, satın alma ve finans gibi birçok konuda kurumsal tecrübe kazandım. Özellikle salgın sürecine denk gelmesi ve online eğitim sürecinde çalışmış olmak, öğrenme açısından büyük kazanımlar elde etmemi sağladı. Grup İmaj Aydınlatma'nın ardından da Türkiye'nin online alışveriş devlerinden Hepsiburada'da Retail Operation Management-Intern olarak uzun dönem gönüllü stajıma devam etmekteyim. Değişen dinamiklerde e-ticaretin önemi ve sektöre olan ilgim doğrultusunda bu şirkette kazanımlar elde etmeye devam ediyorum. Yine globalde düşündüğümüz bir fikri startuplaştırma sürecinde kendi ekibimizle birlikte çalışmalarımıza eş zamanlı devam ediyoruz.

Toparlayacak olursam İGÜ ailesinin bir parçası olduğum günden bugüne, üniversitemin sunmuş olduğu tüm kaynakları doğru bir şekilde kullanarak kariyerime devam ediyorum. Gelecekte alakalı edindiğim kurumsal deneyimlerle beraber akademi tarafında hocalarımızın yaratmış olduğu teorik bilgiyi doğru bir entegrasyonla pratiğe dökmeye çabalıyorum. Tüm bunları yaparken çok iyi arkadaşlar ediniyor ve sosyalleşiyorum. Tüm bu olanakları öğrencilerine sunan İGÜ'ye ve kurumu oluşturan tüm İGÜ ailesine bana kattığı değerden ötürü şükranlarımı sunuyorum.

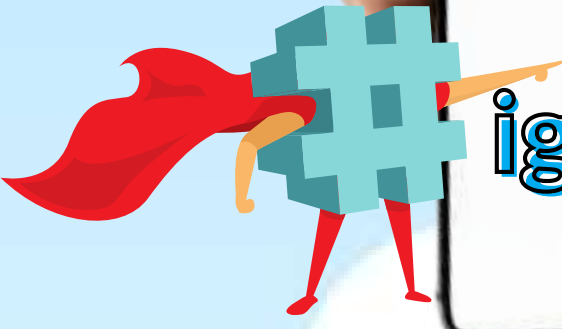

igüitirafediyor

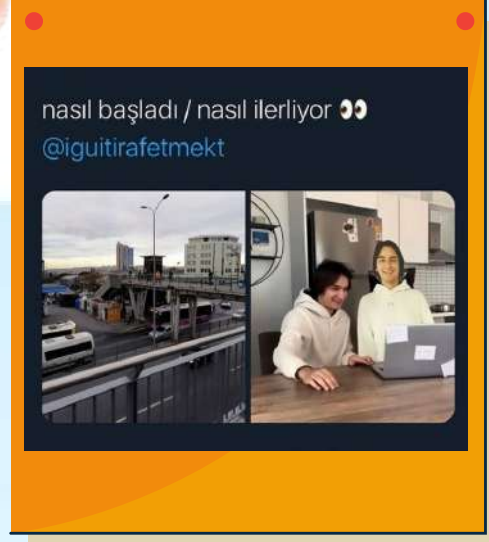

Dostlarımın aklına ihtiyaç kredisi gibi final haftasında geliyorum o zaman yallah başka kapiya @iguitirafetmekt

#igü'yeözlem

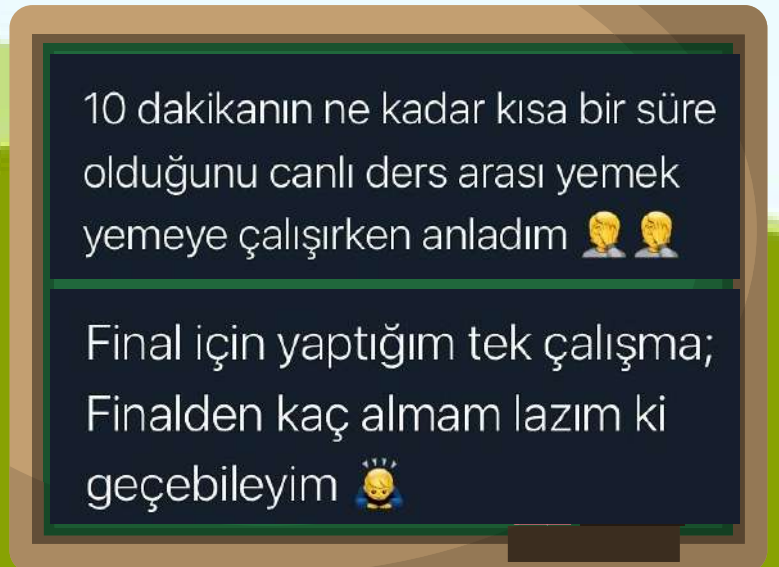
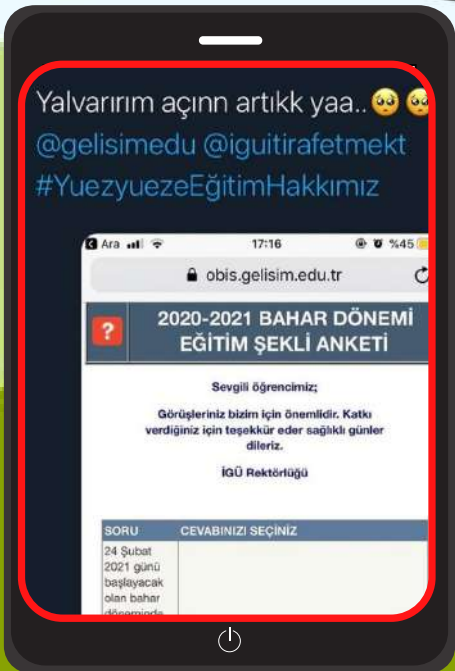

AKADEMİK YAŞAMA DAİR



İGÜ İİSBF Ailesi, Tercih ve Tanıtım Günleri'nde Üniversite Adayları ile Buluştu

Bu yıl düzenlenen Yükseköğretim Kurumları Sınavı (YKS) sonuçlarının 29 Temmuz 2021 tarihinde açıklanmasının akabinde, İGÜ İİSBF Tercih ve Tanıtım Günleri kapsamında üniversite adayları ile bir araya geldi. İGÜ Hangar'da 29 Temmuz - 20 Ağustos 2021 tarihleri arasında gerçekleştirilen Tercih ve Tanıtım Günleri'nde fakültemizin akademik ve idari personelleri ile öğrencileri, gelecekları için bir dönüm noktasında olan üniversite adayı gençler ve aileleri ile buluştu. COVID-19 salgınına ilişkin gerekli tüm tedbirlerin alındığı Tercih ve Tanıtım Günleri'nde, ziyaretçilerimize tanıtım alanında; üniversitemize gelme şansı olmayan adaylara ise telefon üzerinden yardımcı olundu. Yapılan görüşmelerde Üniversitemiz, fakültemiz ve bölümlerimiz ile ilgili bilgilendirmelerde bulunuldu.

Ekonomi ve Finans, Ekonomi ve Finans (İngilizce), Halkla İlişkiler ve Tanıtım, Havacılık Yönetimi, Havacılık Yönetimi (İngilizce), İngiliz Dili ve Edebiyatı (İngilizce), İşletme, İşletme (İngilizce), Lojistik Yönetimi, Lojistik Yönetimi (İngilizce), Psikoloji, Psikoloji (İngilizce), Radyo, Televizyon ve Sinema, Reklamcılık, Siyaset Bilimi ve Kamu Yönetimi, Siyaset Bilimi ve Uluslararası İlişkiler, Siyaset Bilimi ve Uluslararası İlişkiler (İngilizce), Sosyoloji, Turizm Rehberliği, Türk Dili ve Edebiyatı, Uluslararası Ticaret ve Finansman, Uluslararası Ticaret ve Finansman (İngilizce), Uluslararası Ticaret ve İşletmecilik, Yeni Medya ve İletişim, Yönetim Bilişim Sistemleri olmak üzere 25 bölümün yer aldığı İGÜ İİSBF; 142 öğretim üyesi, 47 araştırma görevlisi ve 5231 kayıtlı öğrenciye ev sahipliği yapıyor.



Ayrıca fakültemiz Instagram sosyal medya hesabı üzerinden yapılan canlı yayınlarla da bölümlerimize ve mesleklere ilişkin fakültemiz öğretim üyeleri ile çeşitli söyleşiler gerçekleştirildi. Instagram hesabımız üzerinden yapılan canlı yayın söyleşilerinin kayıtlarına erişmek için [tıklayabilirsiniz](#).



İSTANBUL GELİŞİM ÜNİVERSİTESİ



**VAKIF ÜNİVERSİTELERİ İÇERİSİNDE
EN ÇOK ÖĞRENCİYE SAHİP**

'ÜNCÜ ÜNİVERSİTE



**BÜNYESİNDE TIP FAKÜLTESİ BULUNMAYAN
VAKIF ÜNİVERSİTELERİ İÇERİSİNDE
ARAŞTIRMA GÖREVLİSİ SAYISI EN YÜKSEK
VAKIF ÜNİVERSİTESİ**



**VAKIF ÜNİVERSİTELERİ İÇERİSİNDE
KADROLU ÖĞRETİM ELEMANI BAŞINA
DÜŞEN ÖĞRENCİ SAYISI EN YÜKSEK**

'ÜNCÜ ÜNİVERSİTE



**2020 -2021 EĞİTİM VE ÖĞRETİM DÖNEMİ
YATAY GEÇİŞ İLE GİDEN VE GELEN
ÖĞRENCİ SAYISI EN YÜKSEK VAKIF
ÜNİVERSİTESİ**



YAYINLARIMIZ



Dr. Öğr. Üyesi Festus Victor Bekun'un

- "Coal energy consumption beat renewable energy consumption in South Africa: Developing policy framework for sustainable development" başlıklı makalesi **Sustainable Production And Consumption**'da yayımlandı.
- "Exploring the role of conventional energy consumption on environmental quality in Brazil: Evidence from cointegration and conditional causality" başlıklı makalesi **Gondwana Research**'te yayımlandı.
- "Environmental consequences of economic complexities in the EU amidst a booming tourism industry: Accounting for the role of Brexit and other crisis events" başlıklı makalesi **Journal of Cleaner Production**'da yayımlandı.
- "Mitigating human-induced emissions in Argentina: role of renewables, income, globalization, and financial development" başlıklı makalesi **Environmental Science And Pollution Research**'te yayımlandı.
- The impact of energy consumption to environmental sustainability: an extension of foreign direct investment induce pollution in Vietnam" başlıklı makalesi **International Journal of Energy Sector Management**'ta yayımlandı.
- "Assessment of environmental implications of energy consumption towards sustainable development in G7 countries" başlıklı makalesi **Opec Energy Review**'da yayımlandı.
- Renewable and non-renewable energy policy simulations for abating emissions in a complex economy: Evidence from the novel dynamic ARDL" başlıklı makalesi **Renewable Energy**'de yayımlandı.

Dr. Öğr. Üyesi Andrew Adewale Alola'nın

- "Are oil-clean energy and high technology stock prices in the same straits? Bubbles speculation and time-varying perspectives" başlıklı makalesi **Energy**'de yayımlandı.
- "Risk to investment and renewables production in the United States: An inference for environmental sustainability" başlıklı makalesi, **Journal of Cleaner Production**'da yayımlandı.

Dr. Öğr. Üyesi Andrew Adewale Alola ve Dr. Öğr. Üyesi Festus Victor Bekun'un "Obesity Kuznets curve and the reality of eco-income ellipsoids (EIE)" başlıklı makalesi **European Journal of Health Economics**'de yayımlandı.

Doç. Dr. Emine Akçadağ Alagöz'ün "Turkey's own "pivot to Asia": a neoclassical realist analysis" başlıklı makalesi **Asia Europe Journal**'da yayımlandı.

Dr. Öğr. Üyesi Bahar Muratoğlu Pehlivan'ın "Bağlam Çöküşü: Sosyal Psikoloji ve Yeni Medya Perspektifleri" başlıklı makalesi **Nesne - Psikoloji Dergisi**'nde yayımlandı.

Arş. Gör. Süreyya İmre'nin

- "The Determinants of Child Labor in MINT Countries: Dynamic Panel Data Analysis" başlıklı makalesi **Journal of Econometrics and Statistics**'de yayımlandı.
- "Analysis of Volatility Spillover Between Turkey Exchange and Developed and Developing Country Exchanges" başlıklı makalesi **Eurasian Academy of Sciences Eurasian Econometrics, Statistics & Empirical Economics Journal**'da yayımlandı.

Doç. Dr. Mustafa Uluçakar ve Arş. Gör. Bahri Mert Demir'in "Bir Kuramsal Analiz: Çatışma ve Terör" başlıklı makaleleri **Barış Araştırmaları ve Çatışma Çözümleri Dergisi**'nde yayımlandı.

Dr. Öğr. Üyesi Adnan Uygun'un "Pazarlama Yaklaşımları Açısından Güncel Bir Bibliyometrik Analiz Çalışması: Dergipark Platformu Örneği" başlıklı makalesi **Güncel Pazarlama Yaklaşımları ve Araştırmaları Dergisi**'nde yayımlandı.

Arş. Gör. Remzi Soytürk'ün "Western Women as Subject in Orientalist Texts: An Example of Lady Montagu's Turkish Embassy Letters" başlıklı makalesi **Asian Minor Studies**'de yayımlandı.

Dr. Öğr. Üyesi Hanife Yılmaz Çengel'in "Relationship between Suicide Attempt History and Borderline Personality Disorder, Aggression, Impulsivity, and Self-Mutilative Behavior among Male Inpatients with Substance Use Disorder" başlıklı makalesi **Psychiatry And Clinical Psychopharmacology**'de yayımlandı.

YAYINLARIMIZ

Dr. Öğr. Üyesi Andrew Adewale Alola ve Dr. Öğr. Üyesi Gizem Uzuner'in "Testing the asymmetric causal nexus of housing-oil prices and pandemic uncertainty in four major economies" başlıklı makalesi **Environmental Science And Pollution Research**'te yayımlandı.

Dr. Öğr. Üyesi Uju Violet Alola ve Dr. Öğr. Üyesi Andrew Adewale Alola'nın "Do Tourism Activities and Urbanization Drive Material Consumption in the OECD Countries? A Quantile Regression Approach" başlıklı makalesi **Sustainability**'de yayımlandı.

Dr. Öğr. Üyesi Andrew Adewale Alola, Dr. Öğr. Üyesi Tuğba Baş ve Dr. Öğr. Üyesi Funda Kara'nın "The environmental aspects of agriculture, merchandize, share, and export value-added calibrations in Turkey" başlıklı makaleleri **Environmental Science And Pollution Research**'te yayımlandı.

Dr. Öğr. Üyesi Andrew Adewale Alola ve Dr. Öğr. Üyesi Festus Victor Bekun'un "The environmental aspects of conventional and clean energy policy in sub-Saharan Africa: is N-shaped hypothesis valid?" başlıklı makalesi, **Environmental Science And Pollution Research**'te yayımlandı.

Dr. Öğr. Üyesi Hakan Kardeş'in "Associations of Attachment and Coping Styles With Social Functioning in Patients With Bipolar Disorder I" başlıklı makalesi, **Journal of Nervous And Mental Disease**'te yayımlandı.

Doç. Dr. Kayhan Bahalı'nın "Caregiver burden and related factors in caregivers of patients with childhood-onset systemic lupus erythematosus" başlıklı makalesi, **Clinical Rheumatology**'de yayımlandı.



Dr. Öğr. Üyesi Onur Okan Demirci'nin "Eye movement desensitization and reprocessing treatment in functional neurological symptom disorder with psychogenic nonepileptic seizures: A study of two cases" başlıklı makalesi **Clinical Child Psychology And Psychiatry**'de yayımlandı.

Dr. Öğr. Üyesi Hakan Yıldırım ve Arş. Gör. Merve Boyacı Yıldırım'ın "Escape from COVID-19 pandemic to safe haven" başlıklı makalesi **Journal Of Public Affairs**'ta yayımlandı.

Dr. Öğr. Üyesi Lukman Ayinde Olorogun'un "Revisiting the Nexus of FDI-Led Growth Hypothesis and Economic Development in Rwanda: a Johansen-ARDL Approach to Cointegration" başlıklı makalesi **Journal of the Knowledge Economy**'de yayımlandı.

Dr. Öğr. Üyesi Reyhan Özeş Özgür'ün "Avrupa 2020 Stratejisi temelinde seçilmiş göstergelerle karşılaştırmalı bir analiz: Avrupa Birliği ülkeleri ile Türkiye örneği" başlıklı makalesi **Ömer Halisdemir Üniversitesi İktisadi ve İdari Bilimler Fakültesi Dergisi**'de yayımlandı.

Dr. Öğr. Üyesi Ebru Gül Yılmaz'ın "Uluslararası Göç ve İnsani Gelişmişlik Endeksi Nedensellik Analizi" başlıklı kitap bölümü **Ampirik Yöntemlerle İktisadi, Mali ve Finansal Uygulamalar**'da yayımlandı.

Dr. Öğr. Üyesi Tuğba Akman Kaplan'ın "The Importance of Surrounding Communities in Identity Formation within Afrofuturistic Context" başlıklı makalesi **RumeliDE Dil ve Edebiyat Araştırmaları Dergisi**'nde yayımlandı.

Dr. Öğr. Üyesi İpek Sucu'nun "Covid 19 Pandemi Sürecinde Dijital Pazarlama ve İletişim Sürecinde Kozmetik Markaların Yönelimi: Flormar Markası Örneği" başlıklı makalesi **e-Journal New Media**'da yayımlandı.





ARAMIZA KATILANLAR



Prof. Dr. Ekrem Cüneyt EVREN fakültemiz Psikoloji Bölümünde göreve başlamıştır.



Doç. Dr. Bülent EŞİYOK fakültemiz Ekonomi ve Finans Bölümünde göreve başlamıştır.



Doç. Dr. Hacer GÜLŞEN fakültemiz Türk Dili ve Edebiyatı Bölümünde göreve başlamıştır.



Dr. Öğr. Üyesi Murat TOPÇU fakültemiz Gümrük İşletme Bölümünde göreve başlamıştır.



Dr. Öğr. Üyesi Oliver BEVINGTON fakültemiz İngiliz Dili ve Edebiyatı Bölümünde göreve başlamıştır.



Dr. Öğr. Üyesi Hilal KUVVETLİ YAVAŞ fakültemiz Uluslararası Ticaret ve İşletmecilik Bölümünde göreve başlamıştır.



Dr. Öğr. Üyesi Deniz ALTUN fakültemiz Yönetim Bilişim Sistemleri Bölümünde göreve başlamıştır.



Dr. Öğr. Üyesi Nesibe MANAV fakültemiz Yönetim Bilişim Sistemleri Bölümünde göreve başlamıştır.



Dr. Öğr. Üyesi Tuğçe GÜR TÜRKDOĞAN fakültemiz Siyaset Bilimi ve Kamu Yönetimi Bölümünde göreve başlamıştır.



Dr. Öğr. Üyesi Öznur ÇETİNKAYA fakültemiz Turizm Rehberliği Bölümünde göreve başlamıştır.



Arş. Gör. Batuhan Mert BOZDAĞ fakültemiz Ekonomi ve Finans (İngilizce) Bölümünde göreve başlamıştır.



Arş. Gör. Emre ERGEN fakültemiz Halkla İlişkiler ve Tanıtım Bölümünde göreve başlamıştır.



Arş. Gör. Yunus TURAN fakültemiz Siyaset Bilimi ve Uluslararası İlişkiler (İngilizce) Bölümünde göreve başlamıştır.



Arş. Gör. Onur AKGÜL fakültemiz Turizm Rehberliği Bölümünde göreve başlamıştır.



Arş. Gör. Orcan ÇETİNKAYA fakültemiz Lojistik Yönetimi Bölümünde göreve başlamıştır.



Arş. Gör. Kerem YURDUSEV fakültemiz Lojistik Yönetimi (İngilizce) Bölümünde göreve başlamıştır.



Arş. Gör. Tunay ARAS fakültemiz Siyaset Bilimi ve Kamu Yönetimi Bölümünde göreve başlamıştır.

ARAMIZDAN AYRILANLAR



Prof. Dr. Burhan ÇİL fakültemizden ayrılmıştır.



Prof. Dr. Mehmet Erdal BALABAN fakültemizden ayrılmıştır.



Doç. Dr. Bahar MURAT PEHLİVANOĞLU fakültemizden ayrılmıştır.



Doç. Dr. Elif MUTLU fakültemizden ayrılmıştır.



Doç. Dr. Fatih Fuat TUNCER fakültemizden ayrılmıştır.



Doç. Dr. Kemal ERKİŞİ fakültemizden ayrılmıştır.



Dr. Öğr. Üyesi Armağan CANAN fakültemizden ayrılmıştır.



Dr. Öğr. Üyesi Cengiz ÖZGÜN fakültemizden ayrılmıştır.



Dr. Öğr. Üyesi Esra TUNÇAY fakültemizden ayrılmıştır.



Arş. Gör. Dilara Nihal ÇARIKÇI fakültemizden ayrılmıştır.

KÜNYE

İKTİSADİ İDARİ VE SOSYAL BİLİMLER FAKÜLTESİ

Prof. Dr. Kürşat YALÇINER
İİSBF Dekanı

Dr. Öğr. Üyesi Yeşim KOÇYİĞİT
Dr. Öğr. Üyesi Yahya Can DURA
İİSBF Dekan Yardımcısı

Koordinatör

Arş. Gör. Ahmet Can ŞENLİK

İçerik Editörü

Dr. Öğr. Üyesi Ebru Gül YILMAZ
Arş. Gör. Ceren DEMİR
Arş. Gör. Selin YALÇINTAŞ

Çeviri Koordinatörü

Dr. Öğr. Üyesi Tuğba AKMAN KAPLAN
Dr. Öğr. Üyesi Tuğba BAŞ
Arş. Gör. Dilek EROL
Arş. Gör. Remzi SOYTÜRK

Grafik Tasarım

Arş. Gör. Ahmet Can ŞENLİK
Arş. Gör. Onur KAYA
Arş. Gör. Zeynep ÖZCAN

Redaksiyon

Arş. Gör. Kemal ÇINKO



SosyoCom



[iguiisbf](https://www.instagram.com/iguiisbf)



[iguiisbf](https://twitter.com/iguiisbf)



[iguiisbf](https://www.youtube.com/iguiisbf)



sosyocom@gelisim.edu.tr



SosyoCom