

Wittgenstein’da Görme Fenomeni

Seeing Phenomenon in Wittgenstein

DİLER EZGİ TARHAN 

İstanbul Gelişim University

Received: 28.02.2021 | Accepted: 23.10.2021

Abstract: Since the phenomenon of blindness in general, and color blindness in particular, is defined by the concepts of people who *see normally*, it is not possible for those people to learn to use neither the names of colors nor the words blindness or color blindness like a normal person, according to Wittgenstein. However, for Wittgenstein, it is possible for the seeing people to describe what they see, to the blind, or at least to teach the chain of use at the language level, similar to the fact that the use of color words can also be taught to the blind. Same thing is true the other way around too: the unique way of seeing/not seeing of blind people can also be described phenomenologically to the people who see normally. For this reason, for someone who is colorblind or blind in general, blindness or color blindness is something that learned, while for someone who sees normally, the phenomenon of seeing is not something that can be learned. For this purpose, from the start, after mentioning the distinction between *what is* and *what appears*, in the context of learnable and teachable language games, interpersonal differences in color and appearance in Wittgenstein, the color teachings of Newton and Goethe will be discussed roughly, and an analytical interpretation of *the phenomenon of seeing* will be developed in the light of Wittgenstein's logical color teaching. As a matter of fact, in Wittgenstein, knowing what seeing is depends on learning the use of the word *seeing* in the language. For this reason, the logical analysis of the phenomenon of *seeing* will be discussed in *the chain of use of the language* through the concepts of *language games*, and *family similarities*.

Keywords: Seeing phenomenon, color blindness, language games, family similarities, the chain of use of the language, phenomenological description.



1. Wittgenstein'da *Öyle Olan* ile *Öyle Görünen*'in Dildeki İfadesi:

Wittgenstein'a göre "insanlara bir şeylerin *öyle* görünmesi, onlar için o şeyin *öyle* olduğunun ölçütüdür" (Wittgenstein, 2007, s.46). Fakat dil, şeylerin kendinde ne olduklarından ziyade nasıl göründüklerini adlandırır. Çünkü şeylerin ne oldukları, ancak nasıl göründükleri üzerinden ve hatta (nasıl göründüklerinden de ziyade) görünüşe gelme koşullarının dildeki adlandırılma koşulları üzerinden belirlenebilir. Bu nedenle *öyle görünmek* ile *öyle olmak* arasında kurulabilecek her bağıntı, ancak dil oyunları ile adı konulan tasarımlar sayesinde mümkün olabilmektedir.

Tümceler, olgu durumlarını (*Sachlage*) resmederek gerçekliğin bir tasarımını ortaya koymakta ve tümcede resmedilen şey, kendi anlamını göstermektedir (Wittgenstein, 2011, 4.021 & 4.022). Olgu durumlarını resmedebilme gücüne sahip tümceler, onları resmetmek için sahip olmaları gereken mantıksal formun kendisini resmedemez. Yani *anlamlı (sinnvoll)* tümceler, tüm olgu durumlarını resmedebilmesine karşın, *resmetme biçimi*'nin kendisini resmedemez (Wittgenstein, 2011, 4.121). Wittgenstein'a göre mantıksal formun tümcede *söylenbilir* olması için bilincin, mantık alanı dışına çıkması gerekir ki bu da zaten, *bilinçsiz bir bilinç* kabulüne götüreceği için olanaksızdır (Wittgenstein, 2011, 4.121). Fakat tümcede ifade edilemeyen *resmetme biçimi*, tümcede *söylenemez* olsa da *gösterilebilir*. Başka bir deyişle Wittgenstein'a göre anlamlı tümceler dilde bir olgu bireşimini betimler ki bu betimleme *söylenbilir* olmalıdır. Anlamsız tümceler ise anlamlı tümceler bu olgu bireşimlerini betimleme biçimini gösterir ki bu da kendisine bakmakla doğruluk kazanan mantıksal ve matematiksel tümcelerde karşılaşılan bir durumdur.

Tümce, bütün gerçekliği tasvir edebilir ama gerçekliği tasvir edebilmek için gerçeklikle ortaklaşa sahip olması gereken şeyi tasvir edemez – mantıksal formu. Mantıksal formu tasvir edebilmek için tümceyle birlikte bizim de mantığın dışına çıkabilmemiz gerekirdi ki bu, dünyanın dışına çıkmak anlamına gelmektedir (Wittgenstein, 2011, 4.12).

Görüldüğü üzere Wittgenstein'da içerikten yoksun, dolayısıyla da *anlamsız (sinnlos)* olan tümceler, formel yinelemelerden ibaret olmaları sebebiyle hiçbir şey söylemezler (Wittgenstein, 2011, 6.1 & 6.11). Wittgenstein,



Tractatus Logico-Philosophicus'ta doğruluk değerlerinin yalnızca simgeye bakılarak belirlendiği tümceleri, *mantıksal tümceler* olarak belirlemiştir (Wittgenstein, 2011, 6.113). Her ne kadar Wittgenstein, *Renkler Üzerine Notlar* adlı eserini kaleme aldığı dönemde *Tractatus Logico-Philosophicus*'taki erken dönem düşüncelerinden büyük ölçüde kopmuş olsa da renklerin mantığını ortaya koymaya çalışırken temele aldığı tümcelerin yine mantıksal tümceler olduğu görülmektedir. Renklerin fizyolojik ya da psikolojik bir açıklamasından ziyade mantıksal bir açıklamasıyla birlikte analitik bir yorumunu sunmayı amaçlayan filozof, dış dünyaya bakmadan formel bir denetlemeye tâbî tutabildiğimiz mantıksal doğruluğun bir türevini de renk önermeleri üzerinden elde edip edemeyeceğimizi araştırmaktadır.

2. Newton ve Goethe Üzerinden Wittgenstein'a Devredilen Miras: *Renk Öğretisi*

Wittgenstein'a göre mantık, bir öğreti olmaktan ziyade dünyanın ayna tasarımıdır (Wittgenstein, 2011, 6.13). Aşkın yapıdaki mantık alanı, renklerin nasıl düşünüldüğünü göstermesine karşın ne olduğunu söylememektedir. Mantığın yinelemelere dayanarak gösterdiği dünya anlamı, matematikte ise eşitlikler üzerinden ifade edilmektedir (Wittgenstein, 2011, 6.22). Wittgenstein'a göre renkler arasındaki bağıntı da sayılar ve geometrik doğrular arası bağıntı gibi zamansal yapıdadır. Ancak renkler arası bağıntı *dışsal* nitelikteyken, sayılar, matematiksel büyüklükler ve geometrik uzunluklar arası bağıntı, *içsel* yapıdadır (Wittgenstein, 2007, s.7). Wittgenstein, renklerin açıklık – koyuluk bakımından derecelendirilmesinde matematiksel bir ölçü bulunduğunu kabul etse de renkleri, ne salt fizyolojik yasalarla (Newton), ne de salt psikolojik yasalarla (Goethe & James) açıklamayı denemiştir (Rowe, M. W. 1991, s.285).

Kırmızımsı yeşil diye bir renk yoktur cümlesi, matematikte *aksiyom* olarak kullandığımız cümlelere yakındır. (...) Renkler üstüne matematik cümlelerine benzeyen cümleler konusunda, örneğin: *Mavi beyazdan daha koyudur* gibi renkler arası derecelendirme farklılıklarını ifade eden cümleleri Goethe öne sürmüş ve bunların matematiksel temeli hakkında konuşmuştur (Wittgenstein, 2019, s.102).

Renk sözcüklerini, “bakışımızın üzerinde gezindiği bir yüzeyin ifadesi”



(Wittgenstein, 2007, s.40) olarak karakterize eden Wittgenstein, *renk* kavramının mantıksal açıklamasını sunmayı hedeflemektedir.

-(...) açıklık, kurallara uygun kullanım, birebir yeniden üretilebilirlik gibi belli durumlar, renkleri, mantık ve matematiğin formalizminde de kullanılmaya elverişli kılmaktadır. Ve Wittgenstein, formüllerde renk kullanımını bir opsiyon olarak sunmaktadır- (Ramharter, 2019, s.134).

Renk sözcüklerini *dil oyunları* üzerinden öğrendiğimizi ve dilin kullanım zinciri içinde birbirinden ayırt ettiğimiz renklere belli bir ad verdiğimiz savunan Wittgenstein'a göre renk sözcüklerinin tanımlanması mümkün değildir (Wittgenstein, 2007, s.46). Dil oyunlarının kişiden kişiye göre farklılık arz edebileceğini, birinin öğrenemediği bir dil oyununu diğerinin öğrenebileceğini savunan Wittgenstein'a göre renkler, resim yapabilmek için palette karıştırmamız gereken boyalara ya da psikolojik görülgümlere indirgenemez. Renkler, daha ziyade belli dil oyunları sayesinde üzerinde uzlaşa sahibi olduğumuz bir ad ortaklığına sahip, yüzeyin yerini tutan ve yalnızca kişisel olarak tecrübe edilebilir olan mantıksal tasarımlardır. Bu nedenle Newton ve Goethe'de denendiği gibi fiziksel ya da psikolojik bir renk öğretisine değil, analitik bir renk öğretisine ihtiyaç vardır (Wittgenstein, 2007, s.69).

Wittgenstein, renklerin doğası hakkında düşünürken birçok güçlükle karşılaşmamızın nedenini, renk kavramlarının kendi aralarında birçok yakın anlama sahip olmasına bağlamaktadır (Wittgenstein, 2007, s.75). Yani esas sorun, *renk eşitliği* üzerine bir kavrama sahip olmamızda değil, renk sözcüklerinin anlamları arasındaki geçişliliktedir. Psikolojinin yaptığı gibi görünüşü gerçeklikle ilişkilendirmek yerine görünüşü görünüşle ilişkilendirmek yolunu tutan Wittgenstein, ikinci döneminde ileri sürdüğü *dil oyunları* ve *aile benzerlikleri* (Wittgenstein, 2020, s.48) düşüncesiyle analitik bir renk öğretisi geliştirmiştir. Bu öğretiyi renk kavramlarının mantıksal tanımı ve dilde öğretilibilme koşulları üzerinden tartışan filozof, renklerle karşılaştığımız alanın, uzamsal ve fiziksel anlamdan bağımsız olduğunu savunmaktadır (Wittgenstein, 2007, s.78). Yani renk kavramları arasındaki mantıksal ayrımlar göz ardı edilmemeli, gümüş renginin griyle, altın renginin sarıyla bir ve aynı şey olmaması gibi tüm renk kavramlarının saydamlık, matlık, parlaklık, karanlık ve aydınlık durumlarındaki ayrımlarına dikkat edilmelidir. Öğrenilebilir ve öğretilibilir yapıdaki dil oyunlarına dâhil olan kişilerin



renk kavramları arasındaki farklılık ise *renk körü* veya *görme engelli* olan kişilerle *gören* kişiler arasındaki mukayese üzerinden açıklanmaktadır.

Wittgenstein'a göre *gören* ve *görmeyen* veya *farklı gören* (*renk körü* olduğu iddia edilen) kişiler arasındaki mukayesenin bir türevi de gören kişilerin kendi aralarında yapılmalıdır. Nasıl ki görenler, dilde belli adlar söylendiğinde, görmeyenlerin o adı duyunca ne düşündüğünü merak ediyorsa, aynı şekilde görmeyenler de aynı adın görenlerde ne çağrıştırdığını merak etmektedir. Ve hatta aynı durum gören insanlar arasında da merak konusu olmalıdır. Gören insanların kendi aralarında ortak adlarla adlandırdıkları şeyleri aynı biçimde gördüklerine veya görmeyen insanların ortak adlarla adlandırılan şeyleri işittiklerinde kendi aralarında aynı şeyleri düşündüğüne dair kanaatin dayanağı nedir? Wittgenstein, mantıksal bir dayanaktan yoksun bu kanaati enine boyuna tartıştıktan sonra şu sonuca varmıştır: Renk adları, herkesin gördüğü şeye, dil oyunları üzerinden bir ad konulması sayesinde etiketlenen kavramlardır. Yani gördüğü şey, ister aynı ister farklı olsun, her defasında kendi gördüğüyle aynı ortak adı etiketleyen insanlar, dilde uzlaşır ve mantıksal olarak da anlaşılır. Çünkü hepsi, her defasında aynı şeyi aynı adla etiketlediği için kendi aralarında farklı şeyler görseler de aynı adla etiketledikleri bu şeyle her karşılaşmalarında kendi içlerindeki tutarlı adlandırma etkinliğini sürdürerek diğer insanlarla arasındaki mantıksal uzlaşmayı (dil zemininde) devam ettirecektir. Yani psikolojinin, yaşanmış şeyleri, psikolojik durumlarla ilişkilendirdiği yerde Wittgenstein yaşanmış şeyleri, yine yaşanmış şeylerle ilişkilendirmektedir (Wittgenstein, 2007, s.73). Başka bir deyişle Wittgenstein, ilk döneminde dil ile gerçeklik arasında kurduğu birbirini karşılama ve resmetme ilişkisini ikinci döneminde terk etmiş ve dilin kullanım değeri üzerinde yoğunlaşmıştır.

Felsefî Soruşturmalar'da dilin gerçekliği karşılama zorunda olmadığını, bilâkis anlamın, hiçbir gerçekliğe işaret etmeksizin dilin kullanım bağlamında açığa çıktığını savunan filozof, anlamda buluşabiliyor ve anlaşabiliyor olmamızı, ortak kültür, ortak yaşam biçimi, ortak değerler, ortak bağlam ve ortak dil kullanımı gibi unsurlardan beslenen *aile benzerlikleri* kavramına dayandırmaktadır. Yani dil, yaşama pratiği içinde anlam kazanan ve taşıdığı anlamın, bağlama göre değişebildiği, esnek ve dinamik bir sistemdir. Wittgenstein, ikinci döneminde ön plâna çıkardığı, bağlama dayalı olarak deği-



şebilen anlam ve bu anlamın içinde filizlendiği yaşama kültürü dinamizmini, jest, mimik ve bağlam dâhilinde dile anlam kazandıran tüm dinamiklerle bir arada düşünmektedir. Yani dil artık bir gerçekliğe gönderimde bulunmakla anlam kazanan mekanik bir doğrulama mekanizması olarak değil, yaşamsal bir akış içerisinde insanların ortak ilke ve değerlerinden pay alarak anlam kazanan özgül bir adlandırma etkinliği olarak düşünülmektedir. Nitekim *dil oyunları* kavramıyla dilin, işlevselliği üzerinden anlamlandırıldığı bir kullanım değerine dikkat çeken filozof, bu ortak kullanım ve anlamlandırma etkinliğinin bazı *aile benzerlikleri*'ne dayandığına inanmaktadır. Bu nedenle bir kültürün yaşama biçimine ve ortak değerlerine aşına olmayan kişi, o kültüre ait dili ne kadar iyi öğrenmiş olursa olsun bazı ifadelerin anlamını kavramakta güçlük çekecektir, çünkü anlam, dil zemininde ulaşılan bir ulaşım gibi görülse de arkaplanında ortak bir yaşam pratiğini beraberinde taşımaktadır. Bu hususu *görme* fenomeni açısından ele aldığımızda, *gören* ve *görmeyen* insanların aynı dili konuşma ve anlamlandırma biçimleri arasındaki farklılığın, ortak yaşama kültürü ve aile benzerliklerine karşın dildeki bazı adlandırma etkinliklerinin çatışmasından kaynaklandığı görülmektedir. Nitekim *renk körlüğü* dediğimiz durumda bizim iki ayrı adla adlandırdığımız iki ayrı rengi göremediklerini iddia ettiğimiz insanların bu renkleri göremez olmakla itham edilmelerinin (aslında *gören* insanlar arasında her renk tonunun aynı parlaklık ve tonda görüldüğünün iddia edilmesi kadar) varsayımsal olduğu bir gerçektir. Bu konuda yapılabilecek tüm itham ve iddialar, olsa olsa dil düzeyindeki ortak kullanım değeri ve adlandırma kuralları bakımından sapma gösteren durumları istisnai veya problemlili göstermek şeklinde olabilir.



Şekil-1 (Olaf L., 2010, s.3)



Şekil-2 (Olaf L., 2010, s.3)



Yukarıdaki *Şekil-1*'de Newton'un, *Şekil-2*'de ise Goethe'nin renk tayfı gösterilmektedir. Görüldüğü üzere her iki düşünür de renklerin kendi aralarındaki geçişliliği bir açıklık-koyuluk ilişkisi üzerinden göstermiştir. Newton'un renk tayfında yedi asimetrik renk bulunmakta ve renkler arasındaki geçişlilik daha matematiksel orantılara göre resmedilmektedir. Goethe'nin renk tayfında ise her biri psikolojik açıdan farklı bir anlam taşıyan altı simetrik renk gösterilmekte ve renkler arası geçişlilik daha yoğun izlenmektedir. Bilindiği üzere Newton fiziğine olduğu kadar Kantçı öğretiyeye de karşı olan Goethe'nin doğa öğretisi, doğanın tamamına sirayet etmiş bir matematiksel düzen olduğu yönündeki düşüncüyü reddetmektedir. Gerçi başlangıçta Kantçı öğretiyeye uzak olan Goethe, sonraki bazı çalışmalarında, Kant'ın *Saf Aklın Eleştirisi*'nin (Kant, 2011) giriş bölümünden ve *Yargı Gücünün Eleştirisi*'nin (Kant, 2016) ikinci bölümünden istifade etmiştir (Cassirer, 2014, ss.58-59). Ancak yine de tüm evrene sirayet eden bir matematiksel fiziği reddeden Goethe'nin, Leibniz ve Newton tarafından kurulduğu hâliyle matematiksel analizin modern biçiminden sonsuza dek uzak durmasının nedeni, sayı simgeciliğine karşı içsel bir korku duymasıdır (Cassirer, 2014, s.73). Bu nedenle renk öğretilerinde biçimsel ve renkli olanı ön plâna çıkarmış ve gözün gördüğü dünyayı, temsiller üzerinden ele almıştır (Ayrıca bkz. Müller, 2010). Fakat görülen dünyanın temsiller üzerinden ele alınması bizi imgesiz bir soyutlamaya götürmez. Çünkü Goethe'ye göre, *bakma* ile *görme*'nin ve *görme* ile de *düşünme*'nin iç içe geçtiği bir zeminde *görme*, sezgisel biçimde dünyayı formelleştirmektedir. Dolayısıyla Goethe'deki sezgi-teori birliği, imgesiz bir soyutlama şeklinde gerçekleşmez. (Cassirer, 2014, s.73).

Newton, beyaz ışığın ayrılmasından doğan yedi adet saf renk olduğunu savunurken Goethe ise yalnızca iki adet saf renk bulunduğunu ve tüm diğer renklerin bu iki rengin, yani mavi ile sarının farklı kombinasyonları olarak ortaya çıktığını savunmaktadır. Wittgenstein ise uzamda bölünmez küçük lekeler veya noktalara işaret eden saf renklerin sayısının bizim açımızdan hiçbir önemi olmadığını düşünmektedir (Wittgenstein, 2007, s.32). Bununla birlikte eğer illâ ki saf renkleri sınıflandırmak gerekliyse, siyah ve beyaz da dâhil olmak üzere Wittgenstein'da altı adet saf renk bulunduğu söylenebilir (Wittgenstein, 2007, s.54). Ayrıca Wittgenstein'a göre saf renkler,



yüzeyle renkleriyle bir tutulamayacağı için herhangi bir renk kavramıyla adlandırılmaz. Yani yüzeyle renkleri, yüzeyle kalitesini ve niteliğini göstermekte, saf renklerle ise yüzeyle niteliğine indirgenememektedir (Wittgenstein, 2007, s.38). Ancak Wittgenstein'in bu savıyla, "bir yüzeyle rengi olarak görülen beyaz" (Wittgenstein, 2007, s.16) hakkındaki görüşleri çelişmektedir. Nitekim saf renklerle içine siyah ve beyazı da dâhil eden filozof, daha sonra beyaz rengin bir yüzeyle rengi olduğunu söylemekle, *saf renklerin yüzeyle renkleri olmadığı* yönündeki savına aykırı bir iddiada bulunmuştur. Fakat her halükârda saf renklerin tanımının da sayısının da bizim açımızdan hiçbir önemi olmadığını düşünmekle, zaten bu konuda ortaya çıkacak olası bir çelişkiyi önemsemeyeceğini de peşinen ilân etmiş olmaktadır.

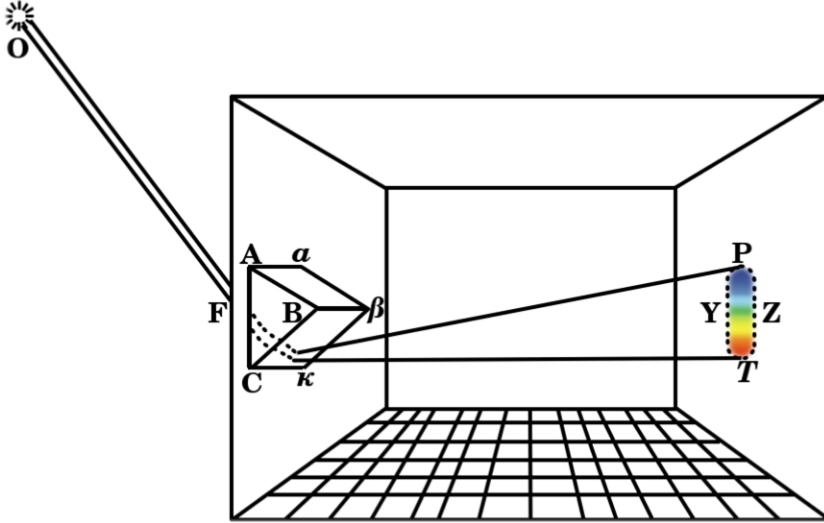

Şekil-3 (Olaf L., 2010, s.3)

Şekil-3'te görüldüğü üzere 1666'da renk ve ışıkla ilgili ilk bilimsel çalışmayı gerçekleştiren Newton, Güneş ışığını bir prizmadan geçirerek elde ettiği *spektrum* üzerinden bir renk demetine ulaşmış ve bu demeti mercekten geçirerek ürettiği beyaz ışığın, tüm renklerin görünür olma koşulu olduğunu öne sürmüştür (Tarhan, 2020, s.223). *Opticks* (Newton, 1704) adlı eserinde, ışığın bir *dalga hareketi* değil, *farklı parçacıklardan oluşan bir akıntı* olarak görülmesi gerektiğini ifade eden Newton, günümüzde hâlâ geçerliliğini sürdüren yedi spektral rengi belirleyerek onlara farklı matematiksel kırılma dereceleri atamıştır (Tarhan, 2020, s.223).



Newton'dan farklı olarak Goethe ise tüm deneyimleri, (ideal ve empirik olanın aynı algılanabilirlik düzeyinde olduğu) *saf fenomenler* olarak görmüş ve *ideal* olanı, nesnel doğa yasalarıyla özdeş kabul ederken *reel* olanı ise duyusal olarak algılanabilir olan görünüşler âlemine indirgemıştır (Tarhan, 2020, ss.222-223). Karanlığı, *nesnesi olmayan bir soyutluk*, aydınlığı ise *şeylerin görünür olma imkânı* olarak tanımlayan Goethe'ye göre *renk fenomeni*, ancak belli ışık – gölge durumlarında beliren, dolayısıyla da yalnızca *gören* bireylerde görünür olan bir fenomendir (Tarhan, 2020, ss.222-223).

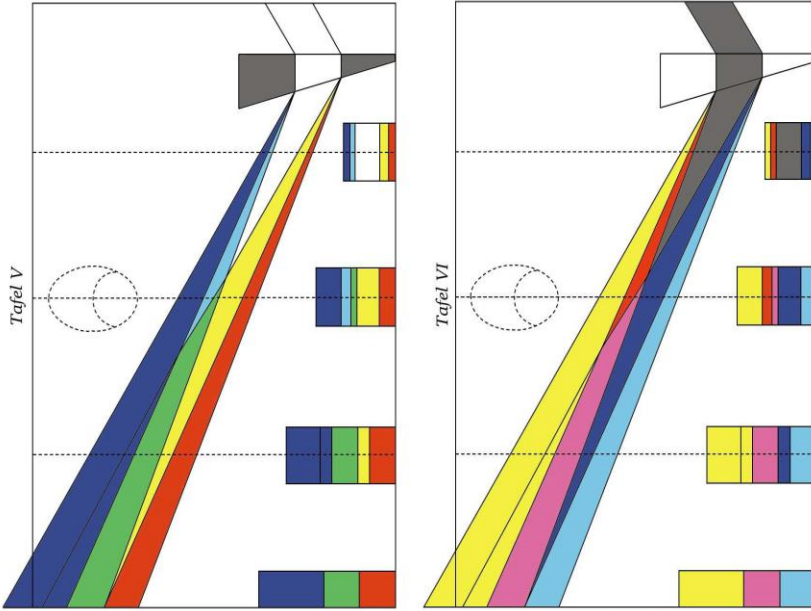

Şekil-4 (Olaf L., 2010, 7)

Yukarıda *Tablo V* olarak gösterilen ilk (soldaki) grafik, Newton'un temel deneyini; *Tablo VI* ile gösterilen ikinci (sağdaki) grafik ise Newton'un deneyine karşı Goethe tarafından yapılan deneyi göstermektedir. Tablolar, prizma ile tayf arasındaki mesafeye bağlı olarak prizmatik kırılmadan sonraki renk gelişimine işaret etmektedir.

Goethe ve Newton'dan farklı olarak Wittgenstein ise renkleri ne olduklarından ya da bize nasıl göründüklerinden ziyade dilde nasıl adlandırıldıklarından hareketle ele almış ve gören gözün, dünyanın sınırı olduğuna inanmıştır. Nitekim Wittgenstein'a göre "özne, dünyada değildir; dünyanın



sınırlarından biridir” (Wittgenstein, 2011, 5.632). Hatta daha doğru bir ifadeyle: Dünyanın içinde metafizik bir özneye rastlanılmaz. Bu nedenle yapılabilecek tek şey, *gören göz* olarak özneyi, gördükleri üzerinden bilmektir (Wittgenstein, 2011, 5.633). Nasıl ki göz, gerçekte kendisini göremez ise aynı şekilde özne de kendisini doğrudan göremez; ancak gördükleri üzerinden bilebilir.

Wittgenstein, görüş alanındaki herhangi bir şeyin bir göz tarafından görülmekte olduğu sonucuna nasıl vardığımız sorusuna, sezgisel bir kavrayışa sahip olduğumuz yönünde bir yanıt verir. Bu *sezgisel görme* kabulü, Wittgenstein’in Goethe’ye yaklaştığı birkaç noktadan biridir. Ancak Goethe, *görme* sayesinde görülenlerin teorikleştirildiğini düşünürken Wittgenstein ise gördüğümüz hiçbir şeyin a priori olmadığına, her şeyin olduğundan farklı biçimde de olabileceğine inanmaktadır (Wittgenstein, 5.634). Fakat tüm bu ayrılıklarla birlikte Wittgenstein, Goethe’nin renk teorisine olan tutkusunu açıklamak için renklerin bizi felsefe yapmaya teşvik ettiğini söylemenin yeterli olduğunu düşünmektedir (Vendler, 1995, s.391). Ancak “Goethe'nin renk estetiğinin hâlâ geçerliliğini koruyup korumadığı sorusu hâlâ yanıtız kalmaktadır” (Karliczek, 2017, s.74).

Gerçek bir renk teorisinin açıklaması beklenen diğer sorunlar, örneğin Wittgenstein'in, Goethe'nin *Renk Öğretisi*'ni okurken yazdığı *Renkler Üzerine Notlar*'la anlaşılır hâle gelir. Örneğin ‘kırmızı-yeşil’ olmayan bir ‘sarı-yeşil’ ne anlama gelmektedir? (Westphal, 1987, ss.7-14) veya beyaz, en açık renk midir (Westphal, 1987, s.1)? *Ve koyu sarı* gerçekten de neden *siyahımsı* olarak algılanmamaktadır? (Westphal, 1987, s.106) Wittgenstein, bu bilmeceyi çözmeye teşebbüs etmemiştir. Bu tür soruları yanıtlamak için, İngiliz analitik filozof Jonathan Westphal, Goethe'nin renk teorisine dayanarak, Michael Wilson tarafından daha da ilerletilen, rengin bir *gölge türü* veya *ışık ve karanlığın etkileşimi* olduğu ana tezini içeren teoriyi geliştirmiş ve bu öğretiyle şunu göstermiştir:

Newton modelinin açıklayamadığı tek şey renktir. Bu, metafizik bir açıklama sınırından ya da rengin, renk olmayan bir şeyle özdeş olmasından - yani beyin süreçlerinin bir bileşeni olmasından ziyade Newtoncu modelin yapısından kaynaklanmaktadır (Müller, 2015, s.12).

Fakat bu makalede biz “Wittgenstein’in renk öğretisi”nden (Gierlin-



ger, F.A & Riegelnik, S., 2014) ziyade Wittgenstein’da *görme* fenomeni üzerine çalıştığımız için Wittgenstein’in *Renkler Üzerine Notlar* adlı eseri nezdinde Newton ve Goethe ile mukayese edilebilir olan renk hakkındaki görüşlerine bu kadar değinmiş olmakla yetinmeli ve esas konumuz olan *görme* fenomenine dönmeliyiz. Kaldı ki zaten Wittgenstein açısından ne Goethe’nin renklerin ve renk bileşimlerinin karakteri üzerine öne sürdüğü düşüncelerin bir ressam açısından herhangi bir önemi vardır (Wittgenstein, 2007, s.22), ne de Newton fiziğinin renkle ilgili deneylerinin bizim gördüklerimizi adlandırıp anlamlandırma biçimlerimize doğrudan bir etkisi vardır. Başka bir deyişle, renkleri nasıl gördüğümüzü açıklamaya dair optik deneyler Wittgenstein açısından saçmadır, çünkü renklerin ışık ve gölgeyle olan ilişkisine göre renk görüngüsü değişmektedir. Işık ve gölgenin renkle etkileşimi de matematiksel olarak hesaplanamayacağına göre renklerin hangi koşullarda ortaya çıktığının bilimsel bir tarifini vermek imkânsızdır. Bu nedenle renklerle ilgili söylenebilecek tek şey, onların *dil oyunları* bağlamında anlam kazanan renk kavramlarının fenomenolojik bir betimlemesi olduğudur. Wittgenstein bu tip bir fenomenolojik betimlemenin renk kavramlarının yanı sıra bir cismin koordinatlarında, bir yüz ifadesinde, bir temas duyumunda vs. de mümkün olabileceğine inanmaktadır (Wittgenstein, 2020, s.33). Görüldüğü üzere Wittgenstein açısından renklerin karakteri üzerine söylenmiş her şey, onların kullanımının belli bir biçimine işaret etmekte; küçük renk parçaları kendi yerlerinde verilmek suretiyle bir yüzeyin rengi betimlenebilmektedir (Wittgenstein, 2007, s.39).

3. Renk Önermelerinin Bağdaşmazlığı Problemi

Tractatus Logico-Philosophicus ile felsefeyi tükettiğini iddia eden Wittgenstein’in felsefeye geri dönmesine neden olan şey, *Tractatus*’taki görüşlerinin bazı eleştirilere konu olmasıdır. “Renk Önermelerinin Bağdaşmazlığı Problemi” adıyla anılan bu eleştirilerden en önemlisi, Ramsey’e aittir. “1923’te *Mind* dergisinde yayınlanan makale”de (Ramsey, 1923, ss.465-478) yer alan, Wittgenstein’in erken dönem görüşlerine dair eleştiriler, Wittgenstein tarafından da haklı bulunmuş olacak ki Wittgenstein, 1929 yılında felsefeye geri dönmüş ve bu dönem geliştirdiği ikinci dönem felsefesini, erken dönem görüşlerinden farklı olarak *dil oyunları* kavramı etrafında şekillendirmiştir. Ramsey’in Wittgenstein’a en büyük eleştirisi ise şu yöndedir: Temel önermelerin doğruluk fonksiyonları üzerinden analiz edilebileceği



yönündeki kabul hatalıdır, çünkü renk önermeleri bu kabul için büyük bir istisna teşkil eder. Bu haklı eleştiri üzerine erken dönem düşüncelerini terk ederek zorunluluğun mantıksal olması gerektiği yönündeki fikrini değiştiren Wittgenstein, önce (geçiş dönemi kitabı olan) *Felsefi Gramer*'i (Wittgenstein, 1974) sonra da (renklerin mantıksal bir açıklamasını sunduğu) *Renkler Üzerine Notlar*'ı yazmıştır.

Ramsey'in renk önermeleri temelinde Wittgenstein'a sunduğu eleştirel katkı, *Tractatus*'taki dile ilişkin katı a priori tahlillerin yetersiz ve hatalı sonuçlar barındırdığını ona göstermiş olmasıdır (Azak, M. & Parlar Y., 2019, ss.1050-1051).

Tractatus'ta önermelerin, birbirlerinden bağımsız önermeler düzeyine dek a priori olarak çözümlenebileceğini savunan filozof, *Renkler Üzerine Notlar*'da bu düşüncesinden vazgeçerek renk önermelerinin bu durum için istisna teşkil ettiğini ve çözümlenemediklerini söylemiştir. Fakat renk önermelerini *temel önerme* statüsünde gördüğü bu dönemde Wittgenstein'ın çözümlenemez yapıdaki atomik önermeleri nasıl olup da birbirinden bağımsız önermeler statüsünde gördüğü merak konusudur. Ramsey'e göre

Wittgenstein, renk önermelerinin çözümlenemez olmalarına karşın birbirlerinden bağımsız olduklarını iddia etmekle çelişkiye düşmüştür. Çünkü eğer bu düşünce doğruysa o zaman Wittgenstein'daki tüm temel önermeler de birbirinden bağımsız olmalıdır. Oysaki Wittgenstein'ın önermeleri arasında içsel bir ilişki olduğu ortadadır (Azak, M. & Parlar Y., 2019, s.1049).

Ramsey'in *temel önerme* statüsündeki renk tümcelerinin birbirinden bağımsız olamayacağı konusundaki eleştirisine hak veren Wittgenstein, bu eleştirilere yanıt niteliğinde yazdığı *Some Remarks on Logical Form* (Wittgenstein, 1929) adlı makalesinde şöyle demektedir:

Bu tarz daha öte çözümlenemez olan önermelerin birbirini olumsuzlaması (birbiriyle ilişkili olması) *Tractatus*'taki *temel önermelerin birbiriyle ilişkili olamayacağı* fikrimle çakışmaktadır. Artık nesnelere çeşitli açılardan niteleyen bu tarz derecelendirme ifadelerinin (birbirleriyle ilişkili olmalarına rağmen) daha öte çözümlenemeyeceğini düşünüyorum (Azak, M. & Parlar Y., 2019, s.1050).

Görsel mekânda yer kaplayan noktaların aynı anda hem *kırmızı* hem de *mavi* olması mümkün olmadığından, mümkün olsa bile biz bunu ispatlayamayacağımızdan, bir şeyin aynı anda hem *mavi* hem de *kırmızı* olduğunu



öne süren bir tümce, Wittgenstein'a göre çelişki barındırmaktadır (Wittgenstein, 1974, s.85). Öyleyse dünyadaki olgu durumlarını ifade eden anlamlı tümcelerde hiçbir zorunluluk (totoloji veya çelişki) bulunmazken renk önermeleri bu kâideyi bozan bir istisna teşkil etmekte ve mantıksal zorunluluk bildirmektedir, aksi hâlde psikolojik ve indüktif bir yöntemle dayandırılmaksızın herhangi bir olgu bireşiminden bir başkasını türetmek mümkün değildir. Wittgenstein, indüksiyonu kullanmak istemez, fakat indüksiyona başvurmadan da maddî niteliklerin nasıl bir mantıksal zorunluluğa dayandığını açıklayamaz. Bu nedenle çareyi, erken dönem düşüncelerinden vazgeçmekte bulur (Azak, M. & Parlar Y., 2019, s.1047).

4. Wittgenstein Felsefesinde Görme Fenomeni:

Her ne kadar renk konusunda geçerliliği ispatlanmış genel bir kabul olmasa da genel olarak "Bu insanlar bizim gördüklerimizden farklı renkleri görüyor" dediğimiz durumlar vardır ki bu durumların en açık olanı, şüphesiz ki *renk körlüğü* durumudur. Fakat bu farklılık nasıl saptanabilmektedir? Gerçekten de başka birinin *kırmızı* ve *yeşil* rengini birbirinden ayıramadığını iddia etmemiz nasıl mümkün olmaktadır? *Kırmızı* ve *yeşil* dediğimiz renk tonlarını aynı gördüğümüzden kim emin olabilir ki? Söyleyeceğimiz şey, olsa olsa şu olur: "Biz *kırmızı* ve *yeşil* ile adlandırdığımız iki ayrı renk görüyoruz, renk körleri ise bunlarla kastedilen tek bir renk görüyor" (Wittgenstein, 2007, s.38).

Dil oyunları bize *birincil renkler* kadar *ikincil renkler*'in kullanımını da öğretmektedir. Böylece hiçbir rengi karıştırmakla elde edemediğimiz ara renkler, dil oyunları ile elde edilebilmektedir (Wittgenstein, 2007, s.9). Şayet bütün insanlar *kırmızı-yeşil* veya *mavi-sarı* renk körü olsaydı, renk kavramları şu an bizim sahip olduğumuz kavramlardan farklı olacaktı (Wittgenstein, 2007, s.11). Demek ki şu an geçerliliğini koruyan ve bizim renkler konusunda anlaşabilmemizi sağlayan dil oyunları, renk körlerinde ve görme engelli kişilerde farklı biçimde geliştirilmiştir. Onlardaki dil oyunlarının nasıl bir yasalığa tâbî olduğu, bizim tarafımızdan ne kadar merak konusuysa, bizim *görüyor* olduğumuzu iddia ettiğimiz şeylerin onların (görece) *göremediklerinden* farkının ne olduğu da onlar için aynı derecede merak konusudur. Başka bir deyişle, bizim kör bireylerin neyi, ne kadar ve nasıl gördüğü ya da



görmediği hakkında bir bilgiye sahip olmamız ne kadar güçse, onların kendilerine has *görme* biçimlerinin (belki de *görememe* biçimlerinin) bizdeki *görme* yetisinden ne ölçüde ayrıldığını tespit edebilmeleri de aynı ölçüde güçtür! Dolayısıyla görenler, *gökyüzü* dendiğinde görmeyenlerin ya da renk körlerinin ne gördüğünü / düşündüğünü merak ettikleri gibi diğer görenlerin ne düşündüğünü / gördüğünü de merak etmelidir (Wittgenstein, 2007, ss.84-85). Ve tam tersi de geçerlidir. Yani görenlerin kendi aralarında, görmeyenlerin kendi aralarında ve renk körlerinin de kendi aralarında birbirlerinin neyi, nasıl gördüğünü iddia edebilmesi, en az *gören-görmeyen, normal gören - renk körü olan* zıtlıklarında olduğu kadar geçişsizdir. Öyleyse psikoloji, ne renk körlüğünü ne de normal görmeyi tanımlayabilir. Psikoloji olsa olsa renk körlüğünün normal *görme* eyleminden sapmalarını betimleyebilir. Psikolojinin söyleyebileceği tek şey şu olabilir: *Görenler*, şu ve şu koşullarda, şöyle ve şöyle davranırlar; *görmeyenler* ise görenlerden farklı biçimde şu ve şu koşullarda, şöyle ve şöyle davranırlar. Örneğin “Görenler, arabaların altında kalmadan karşıdan karşıya geçebilirken görme engelliler bunu yapamaz ve karşıdan karşıya güvenli bir biçimde geçemeyebilir, eşyalara çarpabilir, sık sık düşebilir” gibi betimlemelerle psikoloji, görenlerle görmeyenler arasındaki farkı, davranış gözlemleri üzerinden açık kılabilir. Yani psikoloji, yalnızca görmenin görüngüsünü (gözlemlenmiş şeyleri) betimler (Wittgenstein, 2007, s.23). Peki *renk körü* olan biri de normal görmenin, tam körlükten sapmalarını saptayamaz mıydı? (Wittgenstein, 2007, s.61).

“Kör insanlar vardır” demek saçmalık değilse “Gören insanlar vardır” demek neden saçmalık olsun? Görmenin istisna olduğu başka bir durum düşünülemez miydi? Şu anda azınlıkta olan renk körlerinin veya görme engellilerin yerine bizim görme biçimimizde görenler *azınlık*, onlar ise *çoğunluk* olsaydı, o zaman sözcüklerin ideal kullanım biçimi onlarınkine göre düzenlenmiş olmayacak mıydı? Gördüğüme inanmama rağmen kör olmam, kör olduğuma inanmama rağmen aslında görüyor olmam mümkün olamaz mı? (Wittgenstein, 2007, s.24)

Ağacı görüyorsun, bir kör göremiyor. Bunu gören birine söylemiş olmalıydım. Ve bir köre de: *Ağacı görmüyorsun, biz görüyoruz* mu demeliydim? Kör olan kişinin gördüğüne inanması ya da benim görmediğime inanmam söz konusu olduğunda durum nasıl olurdu? (Wittgenstein, 2007, s.91)

“Gören insanlar vardır” diyebilmek için görmenin ne olduğunu bilmek



gerekir ki bu da ancak *görme* sözcüğünün kullanımı öğretilerek anlamlı hâle getirilebilir (Wittgenstein, 2007, s.93). *Görme*’nin ne demek olduğu bana öğretilemez ama *görme* sözcüğünün kullanımı bana öğretilir. Fakat bazı şeylerin öğretilmediği insanlar da vardır: Örneğin zihinsel engelliler... Onlara öğretilmediğimiz şeyleri öğrenen kişiler, aynı şeyi onlardan farklı bir biçimde anlayıp yorumlamaz mı? Örneğin satranç oynamayı öğrenen biri *şah* sözcüğünü, satranç oynamayı bilmeyen birinden farklı biçimde kullanır (Wittgenstein, 2007, s.33). Peki normal gören biri ile renk körü olan birinin renk körlüğünden anladığı şey bir midir? Çünkü renk körü olan biri için *renk körlüğü*, öğrenilmiş bir şey iken normal gören biri için bu, öğrenilmiş bir şey değildir. Öyleyse renk körlüğünün gerçek tanımının renk körleri tarafından yapılması gerekmez mi? Fakat renk körü olan bir kişi bunu, normal görmenin ne demek olduğunu bilmeden ve onunla kendi görme biçimini mukayese edemeden nasıl yapabilir? Aynı şekilde normal gören kişi, nasıl gördüğünü bilmediği renk körü bir kişinin (görüş açısını kendisinin-kiyle karşılaştırmaksızın) neyi, nasıl görüp görmediğini nasıl iddia edebilir?

Wittgenstein’a göre “bir renk körü, sadece renk adlarını değil, *renk körlüğü* sözcüğünü de normal gören biri gibi kullanmayı öğrenemez” (Wittgenstein, 2007, s.49) Çünkü renk körlüğünün görüngüsü, görenlerin kavramlarıyla tanımlanmaktadır (Wittgenstein, 2007, s.38). Peki normal gören biri, kendisinin renk körü olup olmadığını tespit edememesine karşın başkasının renk körü olup olmadığını nasıl tespit edebilir? (Wittgenstein, 2007, s.49). Nasıl ki görme engelli birine, görmenin nasıl bir şey olduğunu anlatabilmek için görenlerin davranışlarını betimlemek gerekirse, aynı şekilde gören birine de körlüğün nasıl bir şey olduğunu anlatabilmek için körenin davranışlarını betimlemek gerekir. Yani gören birine görmeyi, kör olan birine de körlüğü anlatamamamıza karşın gören kişiye körlüğü; kör kişiye de görmeyi betimleyebiliyoruz. Daha doğrusu *kör* ifadesiyle *normal gören* ifadesinin anlamı, insanlara öğretiliyor (Wittgenstein, 2007, s.89). Böylece ne olduğu tam olarak anlaşılmasa da kendi *görme / görmeme* durumunun, diğerlerinden farkı üzerine bir şeyler öğrenilebilir (Wittgenstein, 2007, s.81).

Wittgenstein neden *bizim gibi görmeyen* insanlara *kusurlu gören* yaftasını yapıştırdığını anlam veremez. Wittgenstein’a göre insanların hiçbir kusuru olmamakla birlikte bizden farklı bir renk geometrisine sahip olmaları



mümkündür (Wittgenstein, 2007, s.44) ve farklı olmak, kusurlu olmak demek değildir. Birinin öğrenemediği bir dil oyununu, bir diğeri öğrenebilir (Wittgenstein, 2007, s.48). Bir sözcüğün ne anlama geldiğini birine öğretmek, o sözcüğü betimlemek demek değildir. Keza renk sözcüklerinin de kullanımı öğretilir, fakat bu, renklerin betimlendiği anlamına gelmez (Wittgenstein, 2007, s.50). Çünkü kimin hangi renk tonunu, hangi renk sözcüyle adlandırdığını hiçbir zaman bilemeyiz. Bu nedenle yapılabilecek tek şey, hangi renk sözcüğünü hangi şekilde kullanacağımızın bize öğretilmesidir. Nitekim bu yolla görme engelli ressam da görenlerde hayranlık uyandıran resimler çizebilmekte ve renkleri, normal görenlerin renk kullanımına uygun biçimde kullanabilmektedir. Örneğin Eşref Armağan adındaki görme engelli ressam, yaptığı resimlerde bir elmayı boyayacak olduğunda, onu ya *sarı*, ya *yeşil*, ya da *kırmızı* boyaması gerektiğinin ona öğretildiğini ifade etmektedir. Demek ki renklerin normal görenler tarafından nasıl kullanıldığını deneyimlemese de anlayabilen görme engelli biri, her defasında aynı sırayla dizilen boyalar arasından istediğinde istediği rengi seçerek istediği şeyi, öğrendiği kurallara uygun renge boyayabilmektedir. Keza çocuk yaşta geçirdiği hastalık sonucu kör, sağır ve dilsiz olmasına karşın birçok yabancı dil öğrenen ve kitaplar yazan Helen Keller'in, dokundukları üzerinden öğrendikleri de bize benzer biçimde, farklı duyu izlenimlerine rağmen aynı sözcüklerle adlandırdığımız birçok tasarımın dildeki etiketleme işleminin, üzerinde uzlaşılabilir biçimde yapılabileceğini göstermektedir. Çünkü "birisini yazmayı öğrenemese de yazmanın ilkelerini kavrayabilir. Bilimi öğrenemese de bilimin ilkelerini kavrayabilir" (Wittgenstein, 2007, s.91). Demek ki renklerin *göz* ile görüldüğü doğru değildir. Göz ile gören kişiler *normal gören* kişiler olarak addedilse de kimin hangi renk sözcüyle hangi tonu veya görüngüyü adlandırdığı, bir bilinmez olarak karşımızda durmaktadır. Öte yandan görme engellilerin de renkleri *görmedikleri* ne kadar iddia edilebilir, bu da ayrı bir tartışma konusudur! Yani tasarım olarak zihnimizde canlanan renkler karşılaştırılmaz yapıda olmasına karşın, renkleri görmenin, renk sözcüklerinin kullanım biçimindeki ortaklık üzerinden belirlendiğini söylemek mâkul olmasına karşın, renk sözcüklerinin onların zihinlerinde neye tekabül ettiğini bilmediğimiz görme engelli bireylerin, renk sözcüklerini duyduklarında hiçbir şey düşünmediklerini söylemek, bir varsayımdan öteye gitmeyecektir. Nitekim "Kırmızı bir



halka görüyorum” ifadesi ile “Görüyorum, kör değilim” ifadeleri arasında mantıksal bir ayrım vardır. Fakat bu ayrımın nasıl bir deneyle ortaya konulabileceği belirsizdir. Her ne kadar bu gibi felsefi belirsizlikler can sıkıcı olsa da bu farklılıklar açık edilmeden de yaşamımızı iyi bir şekilde sürdürmemiz mümkündür (Wittgenstein, 2007, s.34).

Çarpma işlemini henüz yapamıyorken onu yapan insanları taklit edebilirdim, fakat bunu başka insanlara öğretemezdim. Neticede gören insanlar da çarpma işlemi sonucunda yanlış bir sonuç elde edebiliyorlar. Öyleyse ben de rakamları yan yana gelişigüzel yazarak çarpma işlemini biliyor gibi onları taklit edebilirdim. Fakat öğretemiyor olmam, onu bilmediğimi ispatlamaktadır. Bu da renklerin öğretilemez olmasının, renklerin bilinemeyeceği anlamına geldiğini göstermektedir. Başka bir deyişle renkleri taklit edebilen insanlar normal gördüklerini, taklit edemeyen insanların görmediğini, bu düşünceye dayanarak iddia etmektedir (Wittgenstein, 2007, s.83).

Bu nedenle, değil yalnızca görme engelliler ile renk körlerindeki durum, normal gören insanların kendi aralarındaki durum açısından da en doğru olanı, renklerin şöyle ya da böyle olduğundan ziyade bize şöyle ya da böyle göründüğünü iddia etmekle yetinmektir. Örneğin “Gören biri, olgun bir elmayı henüz olgunlaşmamış bir elmadan ayırabilir” demek herhangi bir sakınca yoktur. Ancak “Gören biri, yeşil bir elmayı, kırmızı bir elmadan ayırabilir” demek düpedüz saçmalaktır, çünkü *kırmızı* ve *yeşil* ile ne kast edildiği belli değildir. Bu nedenle şöyle demek daha doğru olacaktır: “Gören biri, kendisine *yeşil* görünen bir elmayı, kendisine *kırmızı* görünen bir elmadan ayırabilir” (Wittgenstein, 2007, ss.59-60). Yani elmaları, tat, koku, sertlik, şekil vs. açısından birbirinden ayırabiliriz ama onları renkleri üzerinden ayırt edemeyiz. Olsa olsa onları *bize göründükleri renkler* bakımından ayırabiliriz. Dolayısıyla bu ayrımı şöyle ifade etmek daha doğru olur: “Sizin *kırmızı* olarak adlandırdığınız elmayı, sizin *yeşil* olarak adlandırdığınız elmadan ayırabilirim” (Wittgenstein, 2007, s.62). Nasıl ki renk sözcüklerinden aynı şeyi anladığımız iddia edilemiyorsa, aynı şekilde *normal gören, görmeyen* veya *renk körü olan* insanlar olarak hepimizin körlükten, normal görmeden ve renk körlüğünden anladığımız şeyin aynı olduğu da iddia edilemez. Fakat görenler açısından bakıldığında “renk körlüğünün ya da körlüğün bir fenomen olduğu, görmenin ise bir fenomen olmadığı söylenebilir” (Wittgenstein, 2007, s.81).



Renk körü olan biri, *normal görenler* adını verdiğimiz şekilde kendisine yabancı ve kendisinden farklı olan insanları *normal gören insanlar* olarak gruplayıp tasarlayamaz mı? Normal gören insanları bir tiyatrodan canlandıramaz mı? Wittgensteinci düşünelim ve görmeyen bir oyuncuyu tiyatro sahnesine çıkarıp gören insanları oynamasını isteyelim, bu mümkün değil midir? (Wittgenstein, 2007, s.83).

Renk körü olan biri, gören bir insanın nasıl gördüğünü bilmese de bunu tasarlayabilir. Zihninde başkasının görme biçimiyle ne kast edildiğini bilmese de söyleneni anlayabilir ve düşünebilir. Bu aynen satranç oynamasını bilmeyen B kişisine, “A kişisi, satranç oynamayı öğrenemez” dediğimizde, B kişinin bunu anlayabilmesine benzer (Wittgenstein, 2007, s.82). Fakat aynı şey, renk körü bir insanın başka bir renk körünü algısında da söz konusudur. İki renk körü insan, birbirlerinin neyi, nasıl gördüğü konusunda bir bilgiye sahip değildir, yalnız zihinlerinde bu konuya dair bir tasarım vardır. Aynı durum, gören insanlar açısından da geçerlidir. Öyleyse *normal gören insanlar* ve *renk körü insanlar* sınıflandırması kim tarafından ve nasıl yapılabilmektedir? Normal gören insanların renkleri aynı biçimde gördüğüne dair hangi ispat, renk körlerinin, normal görenlerden farklı biçimde bu renkleri görmekte olduğunu ortaya koyabilir? Renk körlerinin hiç aklına gelmiş midir, kendilerini *renk körü* diye adlandırmak? Neden olmasın? Belki de bu, isteyerek aldıkları bir unvandır (Wittgenstein, 2007, s.83).

Sonuç

Bu makaleyle, Wittgenstein’in analitik renk kuramı üzerinden *görme* fenomeniyle ilgili görüşleri açıklanmıştır. Renk tasarımlarının farklı biçimlerde adlandırılmasından kaynaklı *renk körlüğü* olgusunun yalnızca dil düzeyindeki bir farklılığa tekabül ettiğini düşünen Wittgenstein, *görme* fenomeninin de aynı renkleri görmekten ziyade *aynı adlarla etiketlenen özgül tasarımları görmek* anlamına geldiğini düşünmektedir. Yani renklerle birlikte tüm görüngüler, *gören* insanlar için de salt kişisel deneyim alanında bulunmaktadır. Dolayısıyla *normal gören* insanlar da aynı şeyleri görmemekte, yalnızca dilde ortak ad verdikleri tasarımları dil oyunları sayesinde benzer biçimde kullanmayı öğrenmektedir. Bu nedenle körlük gibi bir durum söz konusuysa bunun gerçekten de ne kadar *görme yoksunluğu* olarak nitelendirilebi-



leceği, tartışmalıdır. Aynı şekilde *renk körlüğü* de anormal bir durum olmayıp yalnızca *çoğunluk gibi görmeme* fenomenini karşılamaktadır. “Farklı olmak, kusurlu olmak demek değildir” düşüncesinden hareketle *görme* fenomenini sıradışı bir biçimde açıklayan filozof, gördüklerimizin zaten *öyle* olmadıklarını, yalnızca *öyle göründüklerini* savunmaktadır. *Öyle görünen* şeylerin dildeki karşılığı üzerinden ortak *görme* biçimlerini çözümlen Wittgenstein, dünyanın ayna tasarımı olarak gördüğü mantıksal bakışı, dünyanın sınırında yer alan *gören bir göz* üzerinden betimlemektedir.

Daha açıklayıcı bir deyişle: Wittgenstein'da renk sözcüklerinin anlamlarının geçişli olması gibi görme fenomeniyle tam olarak ne kast edildiği de a priori değildir. *Gören, görmeyen* ve *renk körü olan* kişilerin gerçekten de neyi, ne kadar birbirlerinden farklı gördükleri meçhuldür. Ancak kesin olan bir şey varsa o da şudur ki: *Normal gören* adı verilen ancak aslında *normal görme* ile kastedilenin ne olduğunu bilmeksizin yalnızca insanların genelini kapsadığı için onları normalize eden görme biçimi, *renk körü* adı verilen insanların görme biçiminden farklıdır. Fakat burada karşılaşılan durum, gördüğümüz şeyler arasındaki farklılıktan ziyade görme biçimlerimizdeki farklılıktır ki bu da tamamen dil düzeyindeki adlandırma etkinliğinde ortaya çıkan bir ayrımdır. Yani bizim *yeşil* ve *kırmızı* adını verdiğimiz tasarımları, başka tasarımlarla etiketleyen renk körleri, bu renk sözcüklerini işittiklerinde o sözcüklerle kendi adlandırdıkları tasarımları anlamakta, bu nedenle de bu kişiler bizden, tasarımlar nezdinde ayrılmaktadır. Aslında tasarımlardan da ziyade *tasarımları etiketleme edimi* açısından bir ayrılığa işaret eden bu durum, tamamen dil düzeyindeki bir çatışmayı yansıtmakta olup insanların genelinin renk kavramlarını etiketleme ve dilde kullanım zincirine dâhil etme biçimlerinden farklılık arz ettiği için *özel bir görme biçimi* olarak nitelendirilmektedir.

Kaynaklar

- Azak, M. & Parlar, Y. (2019). *Wittgenstein Felsefesindeki Değişime Dair Bir Tablil: Anlık Bir Devrim mi Yoksa Diyalektik Bir Sonuç mu?* Beytulhikme Felsefe Dergisi 9(4), 1031-1054.
- Bauman, Zygmunt (2003). *Modernlik ve Müphemlik*. (Çev.İsmail Türkmen). İstanbul: Ayrıntı Yayınları.



- Cassirer, Ernst (2014). *Rousseau, Kant, Goethe*. (Çev.Mustafa Tüzel). İstanbul: Türkiye İş Bankası Kültür Yay.
- Haas, Bruno (2017). Die Farbe und ihre Systeme. *GesprächsStoff Farbe: Beiträge aus Wissenschaft, Kunst und Gesellschaft*. (Ed.Karliczek, André). Köln: Böhlau. 1.Baskı, 72-83.
- Kant, Immanuel (2011). *Kritik der reinen Vernunft*, München: Anaconda yay.
- Kant, Immanuel (2016). *Kritik der Urteilskraft*. Berlin: Hofenberg yay.
- Karliczek, André (2017). *GesprächsStoff Farbe: Beiträge aus Wissenschaft, Kunst und Gesellschaft*. Köln: Böhlau, 1.Baskı.
- Kroß, Matthias (2012). Bachmanns Wittgenstein. *Zeitschrift für Ideengeschichte*. Jahrgang 6, Heft 4. München: C.H.BECK, 18-23.
- Müller, Olaf L. (2015). *Mehr Licht: Goethe mit Newton im Streit um die Farben*. Frankfurt am Mainz: S.Fischer.
- Newton, Isaac (1704). *Opticks: or, A treatise of the reflections, refractions, inflexions and colours of light Newton*. London: Printed for Sam. Smith, and Benj. Walford.
- Ramsey, Frank P. (Ekim 1923). Critical Notices, *Mind*. Volume: XXXII, Issue 128. 465-478.
- Tarhan, Diler Ezgi (Mayıs 2020). Goethe'de Renk Fenomeni. *FLSF (Felsefe ve Sosyal Bilimler Dergisi)*. Sayı:29. 219-246.
- Westphal, Jonathan (1987). Colour: Some Philosophical Problems from Wittgenstein. *Aristotelian Society monographs Volume 7*. Oxford: Basil Blackwell.
- Wittgenstein, Ludwig (1929). Some Remarks on Logical Form, *Proceedings of the Aristotelian Society Supplementary Volume 9 (1)*. 162-171.
- Wittgenstein, Ludwig (1974). *Philosophical Grammar*. (Çev. A. Kenny) Oxford: Basil Blackwell.
- Wittgenstein, Ludwig (1999). *Bemerkungen über die Grundlagen der Mathematik*. Frankfurt am Main: Suhrkamp Verlag.
- Wittgenstein, Ludwig (2007). *Renkler Üzerine Notlar*. (Çev. Ahmet Sarı) Ankara: Salkımsöğüt yay.64, Felsefe Dizisi:3, 1.Baskı.
- Wittgenstein, Ludwig (2011). *Tractatus Logico-Philosophicus*. (Çev. Oruç Auroba) İstanbul:Metis yay. 6.Baskı.
- Wittgenstein, Ludwig (2019). *Zettel*. (Çev. Doğan Şahiner) Ankara: FOL, 1.Baskı.



Wittgenstein, Ludwig (2020). *Felsefi Soruşturmalar-I*. (Çev. Haluk Barışcan) İstanbul:Metis yay. 5.Baskı.

Online Kaynaklar

Esther, Ramharter, (*Keine*) *Farben in Formeln*. [https://homepage.univie.ac.at/esther.ramharter/\(keine\)%20ofarben%20in%20formeln.pdf](https://homepage.univie.ac.at/esther.ramharter/(keine)%20ofarben%20in%20formeln.pdf).

Gierlinger, F.A & Riegelnik, S. (2014). *Wittgenstien on Colour*. Publications of the Austrian Ludwig Wittgensteins Society-N.S. Band 21. Berlin: De Gruyter. <https://www.degruyter.com/document/doi/10.1515/9783110351101/pdf>.

Olaf L., Müller (2010). Goethe und die Ordnung der Farbenwelt. *Frankfurter Allgemeine Zeitung*, Nr.205, 4 Eylül 2010. https://www.ingonussbaumer.com/wp-content/uploads/2018/11/2009_bibliografie_olaf_mueller_goethe_und_die_ordnung_der_farbenwelt.pdf.

Rowe, M.W. (1991). Goethe and Wittgenstein. *Philosophy*. (Ed.Maria Alvarez) Volume 66, Issue 257, Temmuz 1991, Cambridge: Cambridge University Press. 283-303. <https://www.cambridge.org/core/journals/philosophy/article/abs/goethe-and-wittgenstein/98D2AC4BE7A988BEA12ACC4730F88E78>.

Vendler, Zeno (1995). Goethe, Wittgenstein and the Essence of Color. *The Monist*. Volume 78, No.4, Ekim 1995. La Salle: THE MONIST. 391-410. <https://academic.oup.com/monist/article-abstract/78/4/391/1075879?redirectedFrom=PDF>.

Öz: Wittgenstein'a göre genel olarak körlük, özel olarak da renk körlüğü görüşü, normal gören insanların kavramlarıyla tanımlandığı için bu kişilerin ne renk adlarını ne de körlük veya renk körlüğü sözcüğünü, normal biri gibi kullanmayı öğrenmesi mümkün görülmez. Oysa Wittgenstein açısından renk sözcüklerinin kullanımının görmeyenlere de öğretiliyor olması gibi görenlerin gördüklerinin görmeyenlere betimlenmesi veya en azından dil düzeyinde kullanım zincirinin öğretilmesi mümkündür. Kaldı ki aynı durum tersi için de geçerlidir: Görmeyenlerin kendilerine özgü görme/görmeme biçimi de normal gören insanlara fenomenolojik olarak betimlenebilir. Dolayısıyla renk körü olan biri için veya genel olarak kör olan biri için körlük ya da renk körlüğü, öğrenilmiş bir şey iken normal gören biri için görme fenomeni, öğrenilmiş bir şey değildir. Bu amaçla Wittgenstein'da öyle olan ile öyle görünen arasındaki ayırmadan hareketle öğrenilebilir ve



öğretilebilir dil oyunları bağlamında kişiler arası renk ve görüğü farklılıklarına değinildikten sonra Newton ve Goethe'nin renk öğretilerine kabaca değinilecek ve Wittgenstein'in mantıksal renk öğretisi ışığında görme fenomeninin analitik bir yorumu geliştirilecektir. Nitekim Wittgenstein'da görmenin ne olduğunu bilmek, görme sözcüğünün dildeki kullanımını öğrenmeye bağlıdır. Bu nedenle de görme fenomeninin mantıksal analizi, dil oyunları ve aile benzerlikleri kavramları üzerinden dilin kullanım zinciri içerisinde tartışılacaktır.

Anahtar Kelimeler: Görme fenomeni, renk körlüğü, dil oyunları, aile benzerlikleri, dilin kullanım zinciri, fenomenolojik betimleme.

